



INSTITUTO DE PESQUISAS ENERGÉTICAS E NUCLEARES
Avenida Professor Lineu Prestes, 2242, - Bairro Cidade Universitária, São Paulo/SP, CEP 05508-000
Telefone: (11) 28105533 e Fax: @fax_unidade@ - http://www.ipen.br

PREGÃO ELETRÔNICO Nº 012/2021

COMISSÃO NACIONAL DE ENERGIA NUCLEAR

INSTITUTO DE PESQUISAS ENERGÉTICAS E NUCLEARES

Processo nº 01342.000663/2021-59

Torna-se público, para conhecimento dos interessados, que a COMISSÃO NACIONAL DE ENERGIA NUCLEAR, por meio do **INSTITUTO DE PESQUISAS ENERGÉTICAS E NUCLEARES IPEN-CNEN**, UASG nº **113202** (Serviço de Gestão de Contratos e Licitações - SECLI), sediada na Avenida Lineu Prestes, nº 2242 ADM 2º andar – Butantã, São Paulo/SP – CEP 05.508-000, realizará licitação, na modalidade **PREGÃO**, na forma **ELETRÔNICA**, com critério de julgamento **menor preço**, nos termos da [Lei nº 10.520, de 17 de julho de 2002](#), do [Decreto nº 10.024, de 20 de setembro de 2019](#), do [Decreto nº 9.507, de 21 de setembro de 2018](#), do [Decreto nº 7.746, de 05 de junho de 2012](#), das [Instruções Normativas SEGES/MP nº 05, de 26 de maio de 2017](#) e [nº 03, de 26 de abril, de 2018](#) e da [Instrução Normativa SLTI/MP nº 01, de 19 de janeiro de 2010](#), da [Lei Complementar nº 123, de 14 de dezembro de 2006](#), [Decreto nº 8.538, de 06 de outubro de 2015](#), aplicando-se, subsidiariamente, a [Lei nº 8.666, de 21 de junho de 1993](#) e as exigências estabelecidas neste Edital.

Data de sessão: 03/08/2021 (3ª Feira)

Horário: 09:30 horas

Local: Portal de Compras do Governo Federal - <https://www.gov.br/compras>

1 - DO OBJETO

1.1 - O objeto da presente licitação é a escolha da proposta mais vantajosa para a aquisição de **Suporte para Colunas de Alumina e Suporte para Frascos de Radiofármacos utilizados em processos produtivos do Centro de radiofarmácia do IPEN/CNEN**, conforme condições, quantidades e exigências estabelecidas neste Edital e seus anexos.

1.2 - A licitação será realizada em **único item**.

1.3 - O critério de julgamento adotado será o **menor preço** do item, observadas as exigências contidas neste Edital e seus Anexos quanto às especificações do objeto.

2 - DOS RECURSOS ORÇAMENTÁRIOS

2.1 - As despesas decorrentes desta contratação estão programadas em dotação orçamentária própria, prevista no orçamento da União, para o exercício de **2021**, na classificação abaixo:

PT (Programa de Trabalho): **19572220620UX0001** - Desenvolvimento da Ciência e da Tecnologia Nacional

PO (Plano Orçamentário): 2206 - Política Nuclear nº **19.662.2206.2478.0001**

PTRES: **168744**

PI: **24780000013**

Fonte: **0150**

Natureza de Despesa: **339030-19 - MATERIAL DE ACONDICIONAMENTO E EMBALAGEM**

3 - DO CREDENCIAMENTO

3.1 - O Credenciamento é o nível básico do registro cadastral no [SICAF](#), que permite a participação dos interessados na modalidade licitatória Pregão, em sua forma eletrônica.

3.2 - O cadastro no [SICAF](#) deverá ser feito no Portal de Compras do Governo Federal, no sítio <https://www.gov.br/compras>, por meio de certificado digital conferido pela Infraestrutura de Chaves Públicas Brasileira – ICP - Brasil.

3.3 - O credenciamento junto ao provedor do sistema implica a responsabilidade do licitante ou de seu representante legal e a presunção de sua capacidade técnica para realização das transações inerentes a este Pregão.

3.4 - O licitante responsabiliza-se exclusiva e formalmente pelas transações efetuadas em seu nome, assume como firmes e verdadeiras suas propostas e seus lances, inclusive os atos praticados diretamente ou por seu representante, excluída a responsabilidade do provedor do sistema ou do órgão ou entidade promotora da licitação por eventuais danos decorrentes de uso indevido das credenciais de acesso, ainda que por terceiros.

3.5 - É de responsabilidade do cadastrado conferir a exatidão dos seus dados cadastrais no [SICAF](#) e mantê-los atualizados junto aos órgãos responsáveis pela informação, devendo proceder, imediatamente, à correção ou à alteração dos registros tão logo identifique incorreção ou aqueles se tornem desatualizados.

3.5.1 - A não observância do disposto no subitem anterior poderá ensejar desclassificação no momento da habilitação.

4 - DA PARTICIPAÇÃO NO PREGÃO

4.1 - Poderão participar deste Pregão interessados cujo ramo de atividade seja compatível com o objeto desta licitação, e que estejam com Credenciamento regular no Sistema de Cadastramento Unificado de Fornecedores – [SICAF](#), conforme disposto no [art. 9º da IN SEGES/MP nº 3, de 26/04/2018](#).

4.1.1 - Os licitantes deverão utilizar o certificado digital para acesso ao Sistema.

4.2 - Será concedido tratamento favorecido para as microempresas e empresas de pequeno porte, para as sociedades cooperativas mencionadas no [artigo 34 da Lei nº 11.488 de 15/06/2007](#), para o agricultor familiar, o produtor rural pessoa física e para o microempreendedor individual - MEI, nos limites previstos da [Lei Complementar nº 123 de 14/12/2006](#).

4.3 - Não poderão participar desta licitação os interessados:

4.3.1 - proibidos de participar de licitações e celebrar contratos administrativos, na forma da legislação vigente;

4.3.2 - que não atendam às condições deste Edital e seu(s) anexo(s);

4.3.3 - estrangeiros que não tenham representação legal no Brasil com poderes expressos para receber citação e responder administrativa ou judicialmente;

4.3.4 - que se enquadrem nas vedações previstas no [artigo 9º da Lei nº 8.666, de 1993](#);

4.3.5 - que estejam sob falência, concurso de credores, concordata ou em processo de dissolução ou liquidação;

4.3.6 - entidades empresariais que estejam reunidas em consórcio;

4.3.7 - Organizações da Sociedade Civil de Interesse Público - OSCIP, atuando nessa condição ([Acórdão nº 746/2014-TCU-Plenário](#)).

4.4 - Como condição para participação no Pregão, a licitante assinalará “sim” ou “não” em campo próprio do sistema eletrônico, relativo às seguintes declarações:

4.4.1 - que cumpre os requisitos estabelecidos no [artigo 3º da Lei Complementar nº 123, de 2006](#), estando apta a usufruir do tratamento favorecido estabelecido em seus [arts. 42 a 49](#);

4.4.1.1 - nos itens exclusivos para participação de microempresas e empresas de pequeno porte, a assinalação do campo “não” impedirá o prosseguimento no certame;

4.4.1.2 - nos itens em que a participação não for exclusiva para microempresas e empresas de pequeno porte, a assinalação do campo “não” apenas produzirá o efeito de o licitante não ter direito ao tratamento favorecido previsto na [Lei Complementar nº 123, de 2006](#), mesmo que microempresa, empresa de pequeno porte.

4.4.2 - que está ciente e concorda com as condições contidas no Edital e seus anexos;

4.4.3 - que cumpre os requisitos para a habilitação definidos no Edital e que a proposta apresentada está em conformidade com as exigências editalícias;

4.4.4 - que inexistem fatos impeditivos para sua habilitação no certame, ciente da obrigatoriedade de declarar ocorrências posteriores;

4.4.5 - que não emprega menor de 18 (dezoito) anos em trabalho noturno, perigoso ou insalubre e não emprega menor de 16 (dezesseis) anos, salvo menor, a partir de 14 (catorze) anos, na condição de aprendiz, nos termos do [artigo 7º, XXXIII, da Constituição](#);

4.4.6 - que não possui, em sua cadeia produtiva, empregados executando trabalho degradante ou forçado, observando o disposto nos [incisos III e IV do art. 1º e no inciso III do art. 5º da Constituição Federal](#);

4.4.7 - que os serviços são prestados por empresas que comprovem cumprimento de reserva de cargos prevista em lei para pessoa com deficiência ou para reabilitado da Previdência Social e que atendam às regras de acessibilidade previstas na legislação, conforme disposto no [art. 93 da Lei nº 8.213, de 24 de julho de 1991](#).

4.5 - A declaração falsa relativa ao cumprimento de qualquer condição sujeitará o licitante às sanções previstas em lei e neste Edital.

5 - DA APRESENTAÇÃO DA PROPOSTA E DOS DOCUMENTOS DE HABILITAÇÃO

5.1 - Os licitantes encaminharão, exclusivamente por meio do sistema, concomitantemente com os documentos de habilitação exigidos no edital, proposta com a descrição do objeto ofertado e o preço, até a data e o horário estabelecidos para abertura da sessão pública, quando, então, encerrar-se-á automaticamente a etapa de envio dessa documentação.

5.2 - O envio da proposta, acompanhada dos documentos de habilitação exigidos neste Edital, ocorrerá por meio de chave de acesso e senha.

5.3 - Os licitantes poderão deixar de apresentar os documentos de habilitação que constem do [SICAF](#), assegurado aos demais licitantes o direito de acesso aos dados constantes dos sistemas.

5.4 - As Microempresas e Empresas de Pequeno Porte deverão encaminhar a documentação de habilitação, ainda que haja alguma restrição de regularidade fiscal e trabalhista, nos termos do [art. 43, § 1º da LC nº 123, de 2006](#).

5.5 - Incumbirá ao licitante acompanhar as operações no sistema eletrônico durante a sessão pública do Pregão, ficando responsável pelo ônus decorrente da perda de negócios, diante da inobservância de quaisquer mensagens emitidas pelo sistema ou de sua desconexão.

5.6 - Até a abertura da sessão pública, os licitantes poderão retirar ou substituir a proposta e os documentos de habilitação anteriormente inseridos no sistema;

5.7 - Não será estabelecida, nessa etapa do certame, ordem de classificação entre as propostas apresentadas, o que somente ocorrerá após a realização dos procedimentos de negociação e julgamento da proposta.

5.8 - Os documentos que compõem a proposta e a habilitação do licitante melhor classificado somente serão disponibilizados para avaliação do pregoeiro e para acesso público após o encerramento do envio de lances.

6 - DO PREENCHIMENTO DA PROPOSTA

6.1 - O licitante deverá enviar suas propostas mediante o preenchimento, no sistema eletrônico, dos seguintes campos:

6.1.1 - Valor unitário e total do item;

6.1.2 - Marca;

6.1.3 - Fabricante;

6.1.4 - Descrição detalhada do objeto, contendo as informações similares à especificação do Termo de Referência: indicando, no que for aplicável, o modelo, prazo de validade ou de garantia, número do registro ou inscrição do bem no órgão competente, quando for o caso;

6.2 - Todas as especificações do objeto contidas na proposta vinculam a Contratada.

6.3 - Nos valores propostos estarão inclusos todos os custos operacionais, encargos previdenciários, trabalhistas, tributários, comerciais e quaisquer outros que incidam direta ou indiretamente no fornecimento dos bens.

6.4 - Os preços ofertados, tanto na proposta inicial, quanto na etapa de lances, serão de exclusiva responsabilidade do licitante, não lhe assistindo o direito de pleitear qualquer alteração, sob alegação de erro, omissão ou qualquer outro pretexto.

6.5 - O prazo de validade da proposta não será inferior a **90 (noventa)** dias, a contar da data de sua apresentação.

6.6 - Os licitantes devem respeitar os preços máximos estabelecidos nas normas de regência de contratações públicas federais, quando participarem de licitações públicas;

6.6.1 - O descumprimento das regras supramencionadas pela Administração por parte dos contratados pode ensejar a fiscalização do Tribunal de Contas da União e, após o devido processo legal, gerar as seguintes consequências: assinatura de prazo para a adoção das medidas necessárias ao exato cumprimento da lei, nos [termos do art. 71, inciso IX, da Constituição](#); ou condenação dos agentes públicos responsáveis e da empresa contratada ao pagamento dos prejuízos ao erário, caso verificada a ocorrência de superfaturamento por sobrepreço na execução do contrato.

7 - DA ABERTURA DA SESSÃO, CLASSIFICAÇÃO DAS PROPOSTAS E FORMULAÇÃO DE LANCES

7.1 - A abertura da presente licitação dar-se-á em sessão pública, por meio de sistema eletrônico, na data, horário e local indicados neste Edital.

7.2 - O Pregoeiro verificará as propostas apresentadas, desclassificando desde logo aquelas que não estejam em conformidade com os requisitos estabelecidos neste Edital, contenham vícios insanáveis ou não apresentem as especificações técnicas exigidas no Termo de Referência.

7.2.1 - Também será desclassificada a proposta que identifique o licitante.

7.2.2 - A desclassificação será sempre fundamentada e registrada no sistema, com acompanhamento em tempo real por todos os participantes.

7.2.3 - A não desclassificação da proposta não impede o seu julgamento definitivo em sentido contrário, levado a efeito na fase de aceitação.

7.3 - O sistema ordenará automaticamente as propostas classificadas, sendo que somente estas participarão da fase de lances.

7.4 - O sistema disponibilizará campo próprio para troca de mensagens entre o Pregoeiro e os licitantes.

7.5 - Iniciada a etapa competitiva, os licitantes deverão encaminhar lances exclusivamente por meio do sistema eletrônico, sendo imediatamente informados do seu recebimento e do valor consignado no registro.

7.5.1 - O lance deverá ser ofertado pelo valor *total/unitário do item/lote*.

7.6 - Os licitantes poderão oferecer lances sucessivos, observando o horário fixado para abertura da sessão e as regras estabelecidas no Edital.

7.7 - O licitante somente poderá oferecer lance de valor inferior ou percentual de desconto superior ao último por ele ofertado e registrado pelo sistema.

7.8 - O intervalo mínimo de diferença de valores ou percentuais entre os lances, que incidirá tanto em relação aos lances intermediários quanto em relação à proposta que cobrir a melhor oferta deverá ser **R\$ 200,00 (duzentos Reais)**.

7.9 - Será adotado para o envio de lances no pregão eletrônico o modo de disputa "**aberto**", em que os licitantes apresentarão lances públicos e sucessivos, com prorrogações.

7.10 - A etapa de lances da sessão pública terá duração de dez minutos e, após isso, será prorrogada automaticamente pelo sistema quando houver lance ofertado nos últimos dois minutos do período de duração da sessão pública.

7.11 - A prorrogação automática da etapa de lances, de que trata o item anterior, será de dois minutos e ocorrerá sucessivamente sempre que houver lances enviados nesse período de prorrogação, inclusive no caso de lances intermediários.

7.12 - Não havendo novos lances na forma estabelecida nos itens anteriores, a sessão pública encerrar-se-á automaticamente.

7.13 - Encerrada a fase competitiva sem que haja a prorrogação automática pelo sistema, poderá o pregoeiro, assessorado pela equipe de apoio, justificadamente, admitir o reinício da sessão pública de lances, em prol da consecução do melhor preço.

7.14 - Não serão aceitos dois ou mais lances de mesmo valor, prevalecendo aquele que for recebido e registrado em primeiro lugar.

7.15 - Durante o transcurso da sessão pública, os licitantes serão informados, em tempo real, do valor do menor lance registrado, vedada a identificação do licitante.

7.16 - No caso de desconexão com o Pregoeiro, no decorrer da etapa competitiva do Pregão, o sistema eletrônico poderá permanecer acessível aos licitantes para a recepção dos lances.

7.17 - Quando a desconexão do sistema eletrônico para o pregoeiro persistir por tempo superior a dez minutos, a sessão pública será suspensa e reiniciada somente após decorridas vinte e quatro horas da comunicação do fato pelo Pregoeiro aos participantes, no sítio eletrônico utilizado para divulgação.

7.18 - O Critério de julgamento adotado será o **menor preço**, conforme definido neste Edital e seus anexos.

7.19 - Caso o licitante não apresente lances, concorrerá com o valor de sua proposta.

7.20 - Em relação a itens não exclusivos para participação de microempresas e empresas de pequeno porte, uma vez encerrada a etapa de lances, será efetivada a verificação automática, junto à Receita Federal, do porte da entidade empresarial. O sistema identificará em coluna própria as microempresas e empresas de pequeno porte participantes, procedendo à comparação com os valores da primeira colocada, se esta for empresa de maior porte, assim como das demais classificadas, para o fim de aplicar-se o disposto nos [arts. 44 e 45 da LC nº 123, de 2006](#), regulamentada pelo [Decreto nº 8.538, de 2015](#).

7.21 - Nessas condições, as propostas de microempresas e empresas de pequeno porte que se encontrarem na faixa de até **5% (cinco por cento)** acima da melhor proposta ou melhor lance serão consideradas empatadas com a primeira colocada.

7.22 - A melhor classificada nos termos do item anterior terá o direito de encaminhar uma última oferta para desempate, obrigatoriamente em valor inferior ao da primeira colocada, no prazo de **5 (cinco) minutos** controlados pelo sistema, contados após a comunicação automática para tanto.

7.23 - Caso a microempresa ou a empresa de pequeno porte melhor classificada desista ou não se manifeste no prazo estabelecido, serão convocadas as demais licitantes microempresa e empresa de pequeno porte que se encontrem naquele intervalo de **5% (cinco por cento)**, na ordem de classificação, para o exercício do mesmo direito, no prazo estabelecido no subitem anterior.

7.24 - No caso de equivalência dos valores apresentados pelas microempresas e empresas de pequeno porte que se encontrem nos intervalos estabelecidos nos subitens anteriores, será realizado sorteio entre elas para que se identifique aquela que primeiro poderá apresentar melhor oferta.

7.25 - Só poderá haver empate entre propostas iguais (não seguidas de lances), ou entre lances finais da fase fechada do modo de disputa aberto e fechado.

7.26 - Havendo eventual empate entre propostas ou lances, o critério de desempate será aquele previsto no [art. 3º, § 2º, da Lei nº 8.666, de 1993](#), assegurando-se a preferência, sucessivamente, aos bens produzidos:

7.26.1 - no país;

7.26.2 - por empresas brasileiras;

7.26.3 - por empresas que invistam em pesquisa e no desenvolvimento de tecnologia no País;

7.26.4 - por empresas que comprovem cumprimento de reserva de cargos prevista em lei para pessoa com deficiência ou para reabilitado da Previdência Social e que atendam às regras de acessibilidade previstas na legislação.

7.27 - Persistindo o empate, a proposta vencedora será sorteada pelo sistema eletrônico dentre as propostas ou os lances empatados.

7.28 - Encerrada a etapa de envio de lances da sessão pública, o pregoeiro deverá encaminhar, pelo sistema eletrônico, contraproposta ao licitante que tenha apresentado o melhor preço, para que seja obtida melhor proposta, vedada a negociação em condições diferentes das previstas neste Edital.

7.28.1 - A negociação será realizada por meio do sistema, podendo ser acompanhada pelos demais licitantes.

7.28.2 - O pregoeiro solicitará ao licitante melhor classificado que, no prazo de **02 (duas)** horas, envie a proposta adequada ao último lance ofertado após a negociação realizada, acompanhada, se for o caso, dos documentos complementares, quando necessários à confirmação daqueles exigidos neste Edital e já apresentados.

7.29 - Após a negociação do preço, o Pregoeiro iniciará a fase de aceitação e julgamento da proposta.

8 - DA ACEITABILIDADE DA PROPOSTA VENCEDORA

8.1 - Encerrada a etapa de negociação, o pregoeiro examinará a proposta classificada em primeiro lugar quanto à adequação ao objeto e à compatibilidade do preço em relação ao máximo estipulado para contratação neste Edital e em seus anexos, observado o disposto no parágrafo único do [art. 7º e no § 9º do art. 26 do Decreto n.º 10.024/2019](#).

8.2 - O licitante qualificado como produtor rural pessoa física deverá incluir, na sua proposta, os percentuais das contribuições previstas no [art. 176 da Instrução Normativa RFB n. 971, de 2009](#), em razão do disposto no [art. 184, inciso V](#), sob pena de desclassificação.

8.3 - Será desclassificada a proposta ou o lance vencedor, apresentar preço final superior ao preço máximo fixado ([Acórdão nº 1455/2018 -TCU - Plenário](#)), desconto menor do que o mínimo exigido ou que apresentar preço manifestamente inexequível.

8.3.1 - Considera-se inexequível a proposta que apresente preços global ou unitários simbólicos, irrisórios ou de valor zero, incompatíveis com os preços dos insumos e salários de mercado, acrescidos dos respectivos encargos, ainda que o ato convocatório da licitação não tenha estabelecido limites mínimos, exceto quando se referirem a materiais e instalações de propriedade do próprio licitante, para os quais ele renuncie a parcela ou à totalidade da remuneração.

8.4 - Qualquer interessado poderá requerer que se realizem diligências para aferir a exequibilidade e a legalidade das propostas, devendo apresentar as provas ou os indícios que fundamentam a suspeita;

8.5 - Na hipótese de necessidade de suspensão da sessão pública para a realização de diligências, com vistas ao saneamento das propostas, a sessão pública somente poderá ser reiniciada mediante aviso prévio no sistema com, no mínimo, vinte e quatro horas de antecedência, e a ocorrência será registrada em ata;

8.6 - O Pregoeiro poderá convocar o licitante para enviar documento digital complementar, por meio de funcionalidade disponível no sistema, no prazo de **02 (duas horas)**, sob pena de não aceitação da proposta.

8.6.1 - É facultado ao pregoeiro prorrogar o prazo estabelecido, a partir de solicitação fundamentada feita no chat pelo licitante, antes de findo o prazo.

8.6.2 - Dentre os documentos passíveis de solicitação pelo Pregoeiro, destacam-se os que contenham as características do material ofertado, tais como marca, modelo, tipo, fabricante e procedência, além de outras informações pertinentes, a exemplo de catálogos, folhetos ou propostas, encaminhados por meio eletrônico, ou, se for o caso, por outro meio e prazo indicados pelo Pregoeiro, sem prejuízo do seu ulterior envio pelo sistema eletrônico, sob pena de não aceitação da proposta.

8.7 - Se a proposta ou lance vencedor for desclassificado, o Pregoeiro examinará a proposta ou lance subsequente, e, assim sucessivamente, na ordem de classificação.

8.8 - Havendo necessidade, o Pregoeiro suspenderá a sessão, informando no “chat” a nova data e horário para a sua continuidade.

8.9 - O Pregoeiro poderá encaminhar, por meio do sistema eletrônico, contraproposta ao licitante que apresentou o lance mais vantajoso, com o fim de negociar a obtenção de melhor preço, vedada a negociação em condições diversas das previstas neste Edital.

8.9.1 - Também nas hipóteses em que o Pregoeiro não aceitar a proposta e passar à subsequente, poderá negociar com o licitante para que seja obtido preço melhor.

8.9.2 - A negociação será realizada por meio do sistema, podendo ser acompanhada pelos demais licitantes.

8.10 - Nos itens não exclusivos para a participação de microempresas e empresas de pequeno porte, sempre que a proposta não for aceita, e antes de o Pregoeiro passar à subsequente, haverá nova verificação, pelo sistema, da eventual ocorrência do empate ficto, previsto nos [artigos 44 e 45 da LC nº 123, de 2006](#), seguindo-se a disciplina antes estabelecida, se for o caso.

8.11 - Encerrada a análise quanto à aceitação da proposta, o pregoeiro verificará a habilitação do licitante, observado o disposto neste Edital.

9 - DA HABILITAÇÃO

9.1 - Como condição prévia ao exame da documentação de habilitação do licitante detentor da proposta classificada em primeiro lugar, o Pregoeiro verificará o eventual descumprimento das condições de participação, especialmente quanto à existência de sanção que impeça a participação no certame ou a futura contratação, mediante a consulta aos seguintes cadastros:

a) [SICAF](#);

b) Cadastro Nacional de Empresas Inidôneas e Suspensas - CEIS, mantido pela Controladoria-Geral da União ([www.portaldatransparencia.gov.br/ceis](#));

c) Cadastro Nacional de Condenações Cíveis por Atos de Improbidade Administrativa, mantido pelo Conselho Nacional de Justiça ([www.cnj.jus.br/improbidade_adm/consultar_requerido.php](#)).

d) Lista de Inidôneos e o Cadastro Integrado de Condenações por Ilícitos Administrativos - CADICON, mantidos pelo Tribunal de Contas da União - TCU;

9.1.1 - Para a consulta de licitantes pessoa jurídica poderá haver a substituição das consultas das alíneas “b”, “c” e “d” acima pela Consulta Consolidada de Pessoa Jurídica do TCU ([https://certidoesapf.apps.tcu.gov.br/](#)).

9.1.2 - A consulta aos cadastros será realizada em nome da empresa licitante e também de seu sócio majoritário, por força do [artigo 12 da Lei nº 8.429, de 1992](#), que prevê, dentre as sanções impostas ao responsável pela prática de ato de improbidade administrativa, a proibição de contratar com o Poder Público, inclusive por intermédio de pessoa jurídica da qual seja sócio majoritário.

9.1.2.1 - Caso conste na Consulta de Situação do Fornecedor a existência de Ocorrências Impeditivas Indiretas, o gestor diligenciará para verificar se houve fraude por parte das empresas apontadas no Relatório de Ocorrências Impeditivas Indiretas.

9.1.2.2 - A tentativa de burla será verificada por meio dos vínculos societários, linhas de fornecimento similares, dentre outros.

9.1.2.3 - O licitante será convocado para manifestação previamente à sua desclassificação.

9.1.3 - Constatada a existência de sanção, o Pregoeiro reputará o licitante inabilitado, por falta de condição de participação.

9.1.4 - No caso de inabilitação, haverá nova verificação, pelo sistema, da eventual ocorrência do empate ficto, previsto nos [arts. 44 e 45 da Lei Complementar nº 123, de 2006](#), seguindo-se a disciplina antes estabelecida para aceitação da proposta subsequente.

9.2 - Caso atendidas as condições de participação, a habilitação do licitantes será verificada por meio do [SICAF](#), nos documentos por ele abrangidos em relação à habilitação jurídica, à regularidade fiscal e trabalhista, à qualificação econômica financeira e habilitação técnica, conforme o disposto na [Instrução Normativa SEGES/MP nº 03, de 2018](#).

9.2.1 - O interessado, para efeitos de habilitação prevista na [Instrução Normativa SEGES/MP nº 03, de 2018](#) mediante utilização do sistema, deverá atender às condições exigidas no cadastramento no [SICAF](#) até o terceiro dia útil anterior à data prevista para recebimento das propostas;

9.2.2 - É dever do licitante atualizar previamente as comprovações constantes do [SICAF](#) para que estejam vigentes na data da abertura da sessão pública, ou encaminhar, em conjunto com a apresentação da proposta, a respectiva documentação atualizada.

9.2.3 - O descumprimento do subitem acima implicará a inabilitação do licitante, exceto se a consulta aos sítios eletrônicos oficiais emissores de certidões feita pelo Pregoeiro lograr êxito em encontrar a(s) certidão(ões) válida(s), conforme [art. 43, §3º, do Decreto 10.024, de 2019](#).

9.3 - Havendo a necessidade de envio de documentos de habilitação complementares, necessários à confirmação daqueles exigidos neste Edital e já apresentados, o licitante será convocado a encaminhá-los, em formato digital, via sistema, no prazo **de 2 (duas) horas**, sob pena de inabilitação.

9.4 - Somente haverá a necessidade de comprovação do preenchimento de requisitos mediante apresentação dos documentos originais não-digitais quando houver dúvida em relação à integridade do documento digital.

9.5 - Não serão aceitos documentos de habilitação com indicação de CNPJ/CPF diferentes, salvo aqueles legalmente permitidos.

9.6 - Se o licitante for a matriz, todos os documentos deverão estar em nome da matriz, e se o licitante for a filial, todos os documentos deverão estar em nome da filial, exceto aqueles documentos que, pela própria natureza, comprovadamente, forem emitidos somente em nome da matriz.

9.6.1 - Serão aceitos registros de CNPJ de licitante matriz e filial com diferenças de números de documentos pertinentes ao CND e ao CRF/FGTS, quando for comprovada a centralização do recolhimento dessas contribuições.

9.7 - Ressalvado o disposto no item 9.3, os licitantes deverão encaminhar, nos termos deste Edital, a documentação relacionada nos itens a seguir, para fins de habilitação:

9.8 - Habilitação jurídica:

9.8.1 - No caso de empresário individual: inscrição no Registro Público de Empresas Mercantis, a cargo da Junta Comercial da respectiva sede;

9.8.2 - Em se tratando de microempreendedor individual – MEI: Certificado da Condição de Microempreendedor Individual - CCMEI, cuja aceitação ficará condicionada à verificação da autenticidade no sítio [www.portaldoempreendedor.gov.br](#);

9.8.3 - No caso de sociedade empresária ou empresa individual de responsabilidade limitada - EIRELI: ato constitutivo, estatuto ou contrato social em vigor, devidamente registrado na Junta Comercial da respectiva sede, acompanhado de documento comprobatório de seus administradores;

9.8.4 - inscrição no Registro Público de Empresas Mercantis onde opera, com averbação no Registro onde tem sede a matriz, no caso de ser o participante sucursal, filial ou agência;

9.8.5 - No caso de sociedade simples: inscrição do ato constitutivo no Registro Civil das Pessoas Jurídicas do local de sua sede, acompanhada de prova da indicação dos seus administradores;

9.8.6 - No caso de cooperativa: ata de fundação e estatuto social em vigor, com a ata da assembleia que o aprovou, devidamente arquivado na Junta Comercial ou inscrito no Registro Civil das Pessoas Jurídicas da respectiva sede, bem como o registro de que trata o [art. 107 da Lei nº 5.764 de 16/12/1971](#);

9.8.7 - No caso de empresa ou sociedade estrangeira em funcionamento no País: decreto de autorização;

9.8.8 - Os documentos acima deverão estar acompanhados de todas as alterações ou da consolidação respectiva;

9.9 - Regularidade fiscal e trabalhista:

9.9.1 - prova de inscrição no [Cadastro Nacional de Pessoas Jurídicas](#) ou no Cadastro de Pessoas Físicas, conforme o caso;

9.9.2 - prova de [regularidade fiscal](#) perante a Fazenda Nacional, mediante apresentação de certidão expedida conjuntamente pela Secretaria da Receita Federal do Brasil (RFB) e pela Procuradoria-Geral da Fazenda Nacional (PGFN), referente a todos os créditos tributários federais e à Dívida Ativa da União (DAU) por elas administrados, inclusive aqueles relativos à Seguridade Social, nos termos da [Portaria Conjunta nº 1.751, de 02/10/2014](#), do Secretário da Receita Federal do Brasil e da Procuradora-Geral da Fazenda Nacional.

9.9.3 - prova de regularidade com o [Fundo de Garantia do Tempo de Serviço \(FGTS\)](#);

9.9.4 - prova de inexistência de débitos inadimplidos perante a justiça do trabalho, mediante a apresentação de [certidão negativa ou positiva com efeito de negativa](#), nos termos do Título VII-A da Consolidação das Leis do Trabalho, aprovada pelo [Decreto-Lei nº 5.452, de 1º de maio de 1943](#);

9.9.5 - prova de inscrição no cadastro de contribuintes estadual, relativo ao domicílio ou sede do licitante, pertinente ao seu ramo de atividade e compatível com o objeto contratual;

9.9.6 - prova de regularidade com a Fazenda Estadual do domicílio ou sede do licitante, relativa à atividade em cujo exercício contrata ou concorre;

9.9.7 - caso o licitante seja considerado isento dos tributos estaduais relacionados ao objeto licitatório, deverá comprovar tal condição mediante declaração da Fazenda Estadual do seu domicílio ou sede, ou outra equivalente, na forma da lei;

9.9.8 - caso o licitante detentor do menor preço seja qualificado como microempresa ou empresa de pequeno porte deverá apresentar toda a documentação exigida para efeito de comprovação de regularidade fiscal, mesmo que esta apresente alguma restrição, sob pena de inabilitação.

9.10 - Qualificação Econômico-Financeira.

9.10.1 - certidão negativa de falência expedida pelo distribuidor da sede da pessoa jurídica;

9.10.2 - balanço patrimonial e demonstrações contábeis do último exercício social, já exigíveis e apresentados na forma da lei, que comprovem a boa situação financeira da empresa, vedada a sua substituição por balancetes ou balanços provisórios, podendo ser atualizados por índices oficiais quando encerrado há mais de 3 (três) meses da data de apresentação da proposta;

9.10.2.1 - No caso de fornecimento de bens para pronta entrega, não será exigido da licitante qualificada como microempresa ou empresa de pequeno porte, a apresentação de balanço patrimonial do último exercício financeiro. ([Art. 3º do Decreto nº 8.538, de 2015](#));

9.10.2.2 - no caso de empresa constituída no exercício social vigente, admite-se a apresentação de balanço patrimonial e demonstrações contábeis referentes ao período de existência da sociedade;

9.10.2.3 - é admissível o balanço intermediário, se decorrer de lei ou contrato social/estatuto social.

9.10.2.4 - Caso o licitante seja cooperativa, tais documentos deverão ser acompanhados da última auditoria contábil-financeira, conforme dispõe o [art. 112 da Lei nº 5.764 de 16/12/1971](#), ou de uma declaração, sob as penas da lei, de que tal auditoria não foi exigida pelo órgão fiscalizador;

9.10.3 - A comprovação da situação financeira da empresa será constatada mediante obtenção de índices de Liquidez Geral (LG), Solvência Geral (SG) e Liquidez Corrente (LC), superiores a 1 (um) resultantes da aplicação das fórmulas:

$$LG = (\text{Ativo Circulante} + \text{Realizável a Longo Prazo}) \div (\text{Passivo Circulante} + \text{Passivo Não Circulante})$$

$$SG = (\text{Ativo Total}) \div (\text{Passivo Circulante} + \text{Passivo Não Circulante})$$

$$LC = (\text{Ativo Circulante}) \div (\text{Passivo Circulante})$$

9.10.4 - As empresas que apresentarem resultado inferior ou igual a 1(um) em qualquer dos índices de Liquidez Geral (LG), Solvência Geral (SG) e Liquidez Corrente (LC), deverão comprovar, considerados os riscos para a Administração, e, a critério da autoridade competente, o capital mínimo ou o patrimônio líquido mínimo de **10% (dez por cento)** do valor estimado da contratação ou do item pertinente.

9.11 - Qualificação Técnica

9.11.1 - Comprovação de aptidão para o fornecimento de bens em características, quantidades e prazos compatíveis com o objeto desta licitação, ou com o item pertinente, por meio da apresentação de atestados fornecidos por pessoas jurídicas de direito público ou privado.

9.11.1.1 - Para fins da comprovação de que trata este subitem, os atestados deverão dizer respeito a contratos executados com as seguintes características mínimas: **fornecimento de equipamentos e artigos de laboratório, relativos a Suportes de Laboratório**.

9.12 - O licitante enquadrado como microempreendedor individual que pretenda auferir os benefícios do tratamento diferenciado previstos na [Lei Complementar n. 123, de 2006](#), estará dispensado **(a)** da prova de inscrição nos cadastros de contribuintes estadual e municipal e **(b)** da apresentação do balanço patrimonial e das demonstrações contábeis do último exercício.

9.13 - A existência de restrição relativamente à regularidade fiscal e trabalhista não impede que a licitante qualificada como microempresa ou empresa de pequeno porte seja declarada vencedora, uma vez que atenda a todas as demais exigências do edital.

9.13.1 - A declaração do vencedor acontecerá no momento imediatamente posterior à fase de habilitação.

9.14 - Caso a proposta mais vantajosa seja ofertada por licitante qualificada como microempresa ou empresa de pequeno porte, e uma vez constatada a existência de alguma restrição no que tange à regularidade fiscal e trabalhista, a mesma será convocada para, no prazo de 5 (cinco) dias úteis, após a declaração do vencedor, comprovar a regularização. O prazo poderá ser prorrogado por igual período, a critério da administração pública, quando requerida pelo licitante, mediante apresentação de justificativa.

9.15 - A não-regularização fiscal e trabalhista no prazo previsto no subitem anterior acarretará a inabilitação do licitante, sem prejuízo das sanções previstas neste Edital, sendo facultada a convocação dos licitantes remanescentes, na ordem de classificação. Se, na ordem de classificação, seguir-se outra microempresa, empresa de pequeno porte ou sociedade cooperativa com alguma restrição na documentação fiscal e trabalhista, será concedido o mesmo prazo para regularização.

9.16 - Havendo necessidade de analisar minuciosamente os documentos exigidos, o Pregoeiro suspenderá a sessão, informando no “chat” a nova data e horário para a continuidade da mesma.

9.17 - Será inabilitado o licitante que não comprovar sua habilitação, seja por não apresentar quaisquer dos documentos exigidos, ou apresentá-los em desacordo com o estabelecido neste Edital.

9.18 - Nos itens não exclusivos a microempresas e empresas de pequeno porte, em havendo inabilitação, haverá nova verificação, pelo sistema, da eventual ocorrência do empate ficto, previsto nos [artigos 44 e 45 da LC nº 123, de 2006](#), seguindo-se a disciplina antes estabelecida para aceitação da proposta subsequente.

9.19 - Constatado o atendimento às exigências de habilitação fixadas no Edital, o licitante será declarado vencedor.

10 - DO ENCAMINHAMENTO DA PROPOSTA VENCEDORA

10.1 - A proposta final do licitante declarado vencedor deverá ser encaminhada no prazo de **02 (duas) horas**, a contar da solicitação do Pregoeiro no sistema eletrônico e deverá:

10.1.1 - ser redigida em língua portuguesa, datilografada ou digitada, em uma via, sem emendas, rasuras, entrelinhas ou ressalvas, devendo a última folha ser assinada e as demais rubricadas pelo licitante ou seu representante legal.

10.1.2 - conter a indicação do banco, número da conta e agência do licitante vencedor, para fins de pagamento.

10.2 - A proposta final deverá ser documentada nos autos e será levada em consideração no decorrer da execução do contrato e aplicação de eventual sanção à Contratada, se for o caso.

10.2.1 - Todas as especificações do objeto contidas na proposta, tais como marca, modelo, tipo, fabricante e procedência, vinculam a Contratada.

10.3 - Os preços deverão ser expressos em moeda corrente nacional, o valor unitário em algarismos e o valor global em algarismos e por extenso ([art. 5º da Lei nº 8.666/93](#)).

10.3.1 - Ocorrendo divergência entre os preços unitários e o preço global, prevalecerão os primeiros; no caso de divergência entre os valores numéricos e os valores expressos por extenso, prevalecerão estes últimos.

10.4 - A oferta deverá ser firme e precisa, limitada, rigorosamente, ao objeto deste Edital, sem conter alternativas de preço ou de qualquer outra condição que induza o julgamento a mais de um resultado, sob pena de desclassificação.

10.5 - A proposta deverá obedecer aos termos deste Edital e seus Anexos, não sendo considerada aquela que não corresponda às especificações ali contidas ou que estabeleça vínculo à proposta de outro licitante.

10.6 - As propostas que contenham a descrição do objeto, o valor e os documentos complementares estarão disponíveis na internet, após a homologação.

11 - DOS RECURSOS

11.1 - Declarado o vencedor e decorrida a fase de regularização fiscal e trabalhista da licitante qualificada como microempresa ou empresa de pequeno porte, se for o caso, será concedido o prazo de no mínimo trinta minutos, para que qualquer licitante manifeste a intenção de recorrer, de forma motivada, isto é, indicando contra qual(is) decisão(ões) pretende recorrer e por quais motivos, em campo próprio do sistema.

11.2 - Havendo quem se manifeste, caberá ao Pregoeiro verificar a tempestividade e a existência de motivação da intenção de recorrer, para decidir se admite ou não o recurso, fundamentadamente.

11.2.1 - Nesse momento o Pregoeiro não adentrará no mérito recursal, mas apenas verificará as condições de admissibilidade do recurso.

11.2.2 - A falta de manifestação motivada do licitante quanto à intenção de recorrer importará a decadência desse direito.

11.2.3 - Uma vez admitido o recurso, o recorrente terá, a partir de então, o prazo de três dias para apresentar as razões, pelo sistema eletrônico, ficando os demais licitantes, desde logo, intimados para, querendo, apresentarem contrarrazões também pelo sistema eletrônico, em outros três dias, que começarão a contar do término do prazo do recorrente, sendo-lhes assegurada vista imediata dos elementos indispensáveis à defesa de seus interesses.

11.3 - O acolhimento do recurso invalida tão somente os atos insuscetíveis de aproveitamento.

11.4 - Os autos do processo permanecerão com vista franqueada aos interessados, no endereço constante neste Edital.

12 - DA REABERTURA DA SESSÃO PÚBLICA

12.1 - A sessão pública poderá ser reaberta:

12.1.1 - Nas hipóteses de provimento de recurso que leve à anulação de atos anteriores à realização da sessão pública precedente ou em que seja anulada a própria sessão pública, situação em que serão repetidos os atos anulados e os que dele dependam.

12.1.2 - Quando houver erro na aceitação do preço melhor classificado ou quando o licitante declarado vencedor não assinar o contrato, não retirar o instrumento equivalente ou não comprovar a regularização fiscal e trabalhista, nos termos do [art. 43, §1º da LC nº 123/2006](#). Nessas hipóteses, serão adotados os procedimentos imediatamente posteriores ao encerramento da etapa de lances.

12.2 - Todos os licitantes remanescentes deverão ser convocados para acompanhar a sessão reaberta.

12.2.1 - A convocação se dará por meio do sistema eletrônico ("chat"), e-mail, de acordo com a fase do procedimento licitatório.

12.2.2 - A convocação feita por e-mail dar-se-á de acordo com os dados contidos no [SICAF](#), sendo responsabilidade do licitante manter seus dados cadastrais atualizados.

13 - DA ADJUDICAÇÃO E HOMOLOGAÇÃO

13.1 - O objeto da licitação será adjudicado ao licitante declarado vencedor, por ato do Pregoeiro, caso não haja interposição de recurso, ou pela autoridade competente, após a regular decisão dos recursos apresentados.

13.2 - Após a fase recursal, constatada a regularidade dos atos praticados, a autoridade competente homologará o procedimento licitatório.

14 - DA GARANTIA DE EXECUÇÃO

14.1 - Não haverá exigência de garantia de execução para a presente contratação, por se tratar de bens de pronta entrega cabendo a sua substituição ou assistência nos termos do [artigo 18](#) da [Lei nº 8.078, de 11/09/1990](#) (Código de Defesa do Consumidor).

15 - DA GARANTIA CONTRATUAL DE BENS

15.1 - Não haverá exigência de garantia contratual dos bens fornecidos na presente contratação.

16 - DO TERMO DE CONTRATO OU INSTRUMENTO EQUIVALENTE

16.1 - Após a homologação da licitação, em sendo realizada a contratação, será firmado Termo de Contrato ou emitido instrumento equivalente.

16.2 - O adjudicatário terá o prazo de 05 (cinco) dias úteis, contados a partir da data de sua convocação, para assinar o Termo de Contrato ou aceitar instrumento equivalente, conforme o caso (Nota de Empenho), sob pena de decair do direito à contratação, sem prejuízo das sanções previstas neste Edital.

16.2.1 - Alternativamente à convocação para comparecer perante o órgão ou entidade para a assinatura do Termo de Contrato ou aceite do instrumento equivalente, a Administração poderá encaminhá-lo para assinatura ou aceite da Adjudicatária, mediante correspondência postal com aviso de recebimento (AR) ou meio eletrônico, para que seja assinado ou aceito no prazo de 05 (cinco) dias, a contar da data de seu recebimento.

16.2.2 - O prazo previsto no subitem anterior poderá ser prorrogado, por igual período, por solicitação justificada do adjudicatário e aceita pela Administração.

16.3 - O Aceite da Nota de Empenho ou do instrumento equivalente, emitida à empresa adjudicada, implica no reconhecimento de que:

16.3.1 - referida Nota está substituindo o contrato, aplicando-se à relação de negócios ali estabelecida as disposições da [Lei nº 8.666, de 1993](#);

16.3.2 - a contratada se vincula à sua proposta e às previsões contidas no edital e seus anexos;

16.3.3 - a contratada reconhece que as hipóteses de rescisão são aquelas previstas nos [artigos 77 e 78 da Lei nº 8.666/93](#) e reconhece os direitos da Administração previstos nos artigos [79](#) e [80](#) da mesma Lei.

16.4 - O prazo de vigência da contratação é de 12 (doze) meses prorrogável conforme previsão no instrumento contratual ou no termo de referência.

16.5 - Previamente à contratação a Administração realizará consulta ao [SICAF](#) para identificar possível suspensão temporária de participação em licitação, no âmbito do órgão ou entidade, proibição de contratar com o Poder Público, bem como ocorrências impeditivas indiretas, observado o disposto no [art. 29, da Instrução Normativa nº 3, de 26 de abril de 2018](#), e nos termos do [art. 6º, III, da Lei nº 10.522, de 19 de julho de 2002](#), consulta prévia ao CADIN.

16.5.1 - Nos casos em que houver necessidade de assinatura do instrumento de contrato, e o fornecedor não estiver inscrito no [SICAF](#), este deverá proceder ao seu cadastramento, sem ônus, antes da contratação.

16.5.2 - Na hipótese de irregularidade do registro no [SICAF](#), o contratado deverá regularizar a sua situação perante o cadastro no prazo de até 05 (cinco) dias úteis, sob pena de aplicação das penalidades previstas no edital e anexos.

16.6 - Na assinatura do contrato, será exigida a comprovação das condições de habilitação consignadas no edital, que deverão ser mantidas pelo licitante durante a vigência do contrato.

16.7 - Na hipótese de o vencedor da licitação não comprovar as condições de habilitação consignadas no edital ou se recusar a assinar o contrato, a Administração, sem prejuízo da aplicação das sanções das demais cominações legais cabíveis a esse licitante, poderá convocar outro licitante, respeitada a ordem de classificação, para, após a comprovação dos requisitos para habilitação, analisada a proposta e eventuais documentos complementares e, feita a negociação, assinar o contrato.

17 - DO REAJUSTAMENTO EM SENTIDO GERAL

17.1 - As regras acerca do reajustamento em sentido geral do valor contratual são as estabelecidas no Termo de Referência, anexo a este Edital.

18 - DO RECEBIMENTO DO OBJETO E DA FISCALIZAÇÃO

18.1 - Os critérios de recebimento e aceitação do objeto e de fiscalização estão previstos no Termo de Referência.

19 - DAS OBRIGAÇÕES DA CONTRATANTE E DA CONTRATADA

19.1 - As obrigações da Contratante e da Contratada são as estabelecidas no Termo de Referência.

20 - DO PAGAMENTO

20.1 - As regras acerca do pagamento são as estabelecidas no Termo de Referência, anexo a este Edital.

20.2 - É admitida a cessão de crédito decorrente da contratação de que trata este Instrumento Convocatório, nos termos do previsto na minuta contratual anexa a este Edital.

21 - DAS SANÇÕES ADMINISTRATIVAS

21.1 - Comete infração administrativa, nos termos da [Lei nº 10.520, de 2002](#), o licitante/adjudicatário que:

21.1.1 - não assinar o termo de contrato ou aceitar/retirar o instrumento equivalente, quando convocado dentro do prazo de validade da proposta;

21.1.2 - apresentar documentação falsa;

- 21.1.3** - deixar de entregar os documentos exigidos no certame;
- 21.1.4** - ensejar o retardamento da execução do objeto;
- 21.1.5** - não manter a proposta;
- 21.1.6** - cometer fraude fiscal;
- 21.1.7** - comportar-se de modo inidôneo;
- 21.2** - As sanções do item acima também se aplicam aos integrantes do cadastro de reserva, em pregão para registro de preços que, convocados, não honrarem o compromisso assumido injustificadamente.
- 21.3** - Considera-se comportamento inidôneo, entre outros, a declaração falsa quanto às condições de participação, quanto ao enquadramento como ME/EPP ou o conluio entre os licitantes, em qualquer momento da licitação, mesmo após o encerramento da fase de lances.
- 21.4** - O licitante/adjudicatário que cometer qualquer das infrações discriminadas nos subitens anteriores ficará sujeito, sem prejuízo da responsabilidade civil e criminal, às seguintes sanções:
- 21.4.1** - Advertência por faltas leves, assim entendidas como aquelas que não acarretarem prejuízos significativos ao objeto da contratação;
- 21.4.2** - Multa de **10% (dez por cento)** sobre o valor estimado do(s) item(s) prejudicado(s) pela conduta do licitante;
- 21.4.3** - Suspensão de licitar e impedimento de contratar com o órgão, entidade ou unidade administrativa pela qual a Administração Pública opera e atua concretamente, pelo prazo de até dois anos;
- 21.4.4** - Impedimento de licitar e de contratar com a União e descredenciamento no [SICAF](#), pelo prazo de até cinco anos;
- 21.5** - Declaração de inidoneidade para licitar ou contratar com a Administração Pública, enquanto perdurarem os motivos determinantes da punição ou até que seja promovida a reabilitação perante a própria autoridade que aplicou a penalidade, que será concedida sempre que a Contratada ressarcir a Contratante pelos prejuízos causados;
- 21.6** - A penalidade de multa pode ser aplicada cumulativamente com as demais sanções.
- 21.7** - Se, durante o processo de aplicação de penalidade, se houver indícios de prática de infração administrativa tipificada pela [Lei nº 12.846, de 1º de agosto de 2013](#), como ato lesivo à administração pública nacional ou estrangeira, cópias do processo administrativo necessárias à apuração da responsabilidade da empresa deverão ser remetidas à autoridade competente, com despacho fundamentado, para ciência e decisão sobre a eventual instauração de investigação preliminar ou Processo Administrativo de Responsabilização – PAR.
- 21.8** - A apuração e o julgamento das demais infrações administrativas não consideradas como ato lesivo à Administração Pública nacional ou estrangeira nos termos da [Lei nº 12.846, de 1º de agosto de 2013](#), seguirão seu rito normal na unidade administrativa.
- 21.9** - O processamento do PAR não interfere no seguimento regular dos processos administrativos específicos para apuração da ocorrência de danos e prejuízos à Administração Pública Federal resultantes de ato lesivo cometido por pessoa jurídica, com ou sem a participação de agente público.
- 21.10** - Caso o valor da multa não seja suficiente para cobrir os prejuízos causados pela conduta do licitante, a União ou Entidade poderá cobrar o valor remanescente judicialmente, conforme [artigo 419 do Código Civil](#).
- 21.11** - A aplicação de qualquer das penalidades previstas realizar-se-á em processo administrativo que assegurará o contraditório e a ampla defesa ao licitante/adjudicatário, observando-se o procedimento previsto na [Lei nº 8.666, de 1993](#), e subsidiariamente na [Lei nº 9.784, de 1999](#).
- 21.12** - A autoridade competente, na aplicação das sanções, levará em consideração a gravidade da conduta do infrator, o caráter educativo da pena, bem como o dano causado à Administração, observado o princípio da proporcionalidade.
- 21.13** - As penalidades serão obrigatoriamente registradas no [SICAF](#).
- 21.14** - As sanções por atos praticados no decorrer da contratação estão previstas no Termo de Referência.

22 - DA IMPUGNAÇÃO AO EDITAL E DO PEDIDO DE ESCLARECIMENTO

- 22.1** - Até **03 (três) dias úteis** antes da data designada para a abertura da sessão pública, qualquer pessoa poderá impugnar este Edital.
- 22.2** - A impugnação poderá ser realizada por forma eletrônica, pelo e-mail secli@ipen.br ou por petição protocolada no endereço: **Setor de Protocolo do IPEN-CNEN/SP situado na Av. Lineu Prestes, nº 2242 – Cidade Universitária – Butantã – São Paulo – CEP: 05508-000**.
- 22.3** - Caberá ao Pregoeiro, auxiliado pelos responsáveis pela elaboração deste Edital e seus anexos, decidir sobre a impugnação no prazo de até dois dias úteis contados da data de recebimento da impugnação.
- 22.4** - Acolhida a impugnação, será definida e publicada nova data para a realização do certame.
- 22.5** - Os pedidos de esclarecimentos referentes a este processo licitatório deverão ser enviados ao Pregoeiro, até 03 (três) dias úteis anteriores à data designada para abertura da sessão pública, exclusivamente por meio eletrônico via internet, no endereço indicado no Edital.
- 22.6** - O pregoeiro responderá aos pedidos de esclarecimentos no prazo de dois dias úteis, contado da data de recebimento do pedido, e poderá requisitar subsídios formais aos responsáveis pela elaboração do edital e dos anexos.
- 22.7** - As impugnações e pedidos de esclarecimentos não suspendem os prazos previstos no certame.
- 22.7.1** - A concessão de efeito suspensivo à impugnação é medida excepcional e deverá ser motivada pelo pregoeiro, nos autos do processo de licitação.
- 22.8** - As respostas aos pedidos de esclarecimentos serão divulgadas pelo sistema e vincularão os participantes e a administração..

23 - DAS DISPOSIÇÕES GERAIS

- 23.1** - Da sessão pública do Pregão divulgar-se-á Ata no sistema eletrônico.
- 23.2** - Não havendo expediente ou ocorrendo qualquer fato superveniente que impeça a realização do certame na data marcada, a sessão será automaticamente transferida para o primeiro dia útil subsequente, no mesmo horário anteriormente estabelecido, desde que não haja comunicação em contrário, pelo Pregoeiro.
- 23.4** - Todas as referências de tempo no Edital, no aviso e durante a sessão pública observarão o horário de Brasília – DF.
- 23.5** - No julgamento das propostas e da habilitação, o Pregoeiro poderá sanar erros ou falhas que não alterem a substância das propostas, dos documentos e sua validade jurídica, mediante despacho fundamentado, registrado em ata e acessível a todos, atribuindo-lhes validade e eficácia para fins de habilitação e classificação.
- 23.6** - A homologação do resultado desta licitação não implicará direito à contratação.
- 23.7** - As normas disciplinadoras da licitação serão sempre interpretadas em favor da ampliação da disputa entre os interessados, desde que não comprometam o interesse da Administração, o princípio da isonomia, a finalidade e a segurança da contratação.

23.8 - Os licitantes assumem todos os custos de preparação e apresentação de suas propostas e a Administração não será, em nenhum caso, responsável por esses custos, independentemente da condução ou do resultado do processo licitatório.

23.9 - Na contagem dos prazos estabelecidos neste Edital e seus Anexos, excluir-se-á o dia do início e incluir-se-á o do vencimento. Só se iniciam e vencem os prazos em dias de expediente na Administração.

23.10 - O desatendimento de exigências formais não essenciais não importará o afastamento do licitante, desde que seja possível o aproveitamento do ato, observados os princípios da isonomia e do interesse público.

23.11 - Em caso de divergência entre disposições deste Edital e de seus anexos ou demais peças que compõem o processo, prevalecerá as deste Edital.

23.12 - O Edital está disponibilizado, na íntegra, no endereço eletrônico www.comprasgovernamentais.gov.br e www.ipen.br.

23.13 - Integram este Edital, para todos os fins e efeitos, os seguintes anexos:

23.13.1 - ANEXO I - Termo de Referência;

23.13.1.1 - ANEXO A - Desenho do Suporte para Colunas de Alumina do Gerador IPEN - TEC;

23.13.1.2 - ANEXO B - Desenho do Suporte para Frascos de Vidro de Radiofármacos;

23.13.1.3 - ANEXO C - Especificação da Caixa de Papelão do Suporte para Colunas de Alumina;

23.13.1.4 - ANEXO D - Especificação da Caixa de Papelão do Suporte de Frascos de Vidro;

23.13.1.5 - ANEXO E - Estudos Técnicos Preliminares;

23.13.3 - ANEXO II – Minuta de Termo de Contrato;

23.13.4 - ANEXO III - Modelo de Apresentação de Proposta.



Documento assinado eletronicamente por **Wilson Aparecido Parejo Calvo, Diretor(a) de Unidade**, em 15/07/2021, às 22:18, conforme horário oficial de Brasília, com fundamento no art. 6º, § 1º, do [Decreto nº 8.539, de 8 de outubro de 2015](#) e no §1º do art. 7º da Portaria PR/CNEN nº 80, de 28 de dezembro de 2018.



A autenticidade deste documento pode ser conferida no site http://sei.cnen.gov.br/sei/controlador_externo.php?acao=documento_conferir&id_orgao_acesso_externo=0, informando o código verificador **1005615** e o código CRC **90140263**.

01342.000663/2021-59

ANEXO I - TERMO DE REFERÊNCIA

TERMO DE REFERÊNCIA

Processo Administrativo nº 01342.000663/2021-59

1 - DO OBJETO

1.1 - Aquisição de **Suporte para Colunas de Alumina e Suporte para Frascos de Radiofármacos utilizados em processos produtivos do Centro de radiofarmácia do IPEN/CNEN**. Conforme condições, quantidades e exigências estabelecidas neste instrumento:

ITEM	DESCRIÇÃO/ESPECIFICAÇÃO	CATMAT	UNIDADE DE MEDIDA	QUANTIDADE
1	Suporte para colunas de alumina do Gerador IPEN-TEC	467004	UNIDADE	3300
2	Suporte para frascos de vidro de radiofármaco	476870	UNIDADE	450

1.2 - O prazo de vigência da contratação é de **12 (doze) meses** contados da **assinatura do contrato** prorrogável na forma do [art. 57, § 1º, da Lei nº 8.666, de 21/06/1993](#).

2 - JUSTIFICATIVA E OBJETIVO DA CONTRATAÇÃO

2.1 - A Justificativa e objetivo da contratação encontra-se pormenorizada em Tópico específico dos Estudos Técnicos Preliminares (SEI nº 0990126), apêndice deste **Termo de Referência**.

3 - DESCRIÇÃO DA SOLUÇÃO

3.1 - Os itens que estão descritos no Quadro 1 e que são utilizados nos processos produtivos do Centro de Radiofarmácia do IPEN/ CNEN, são os objetos deste processo de aquisição.

3.1.1 - Quadro 1 - Objetos

ITEM	DESCRIÇÃO
01	Suporte para colunas de alumina do Gerador IPEN-TEC
02	Suporte para frascos de vidro de radiofármaco

3.1.2 - Na Figura 1 é apresenta a imagem do objeto item 1, enquanto na Figura 2 a do objeto item 2.

Figura 1 – Suporte para colunas de alumina do Gerador IPEN-TEC

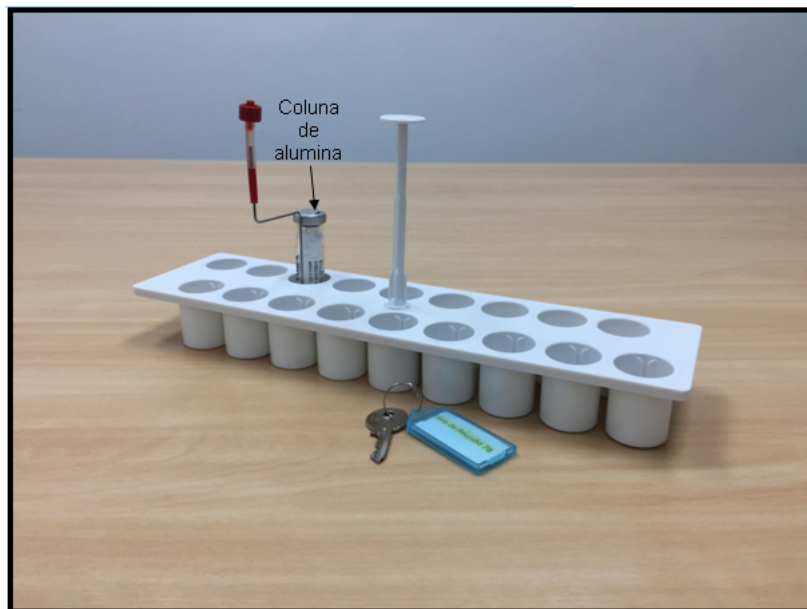

3.1.2.1 - Este suporte é utilizado no processo de produção para transporte de 18 (dezoito) unidades de coluna de alumina nas etapas de envase do Molibdênio 99 até o momento de montagem do conjunto de eluição no Gerador IPEN-TEC.

Figura 2 – Suporte para frascos de vidro de radiofármaco

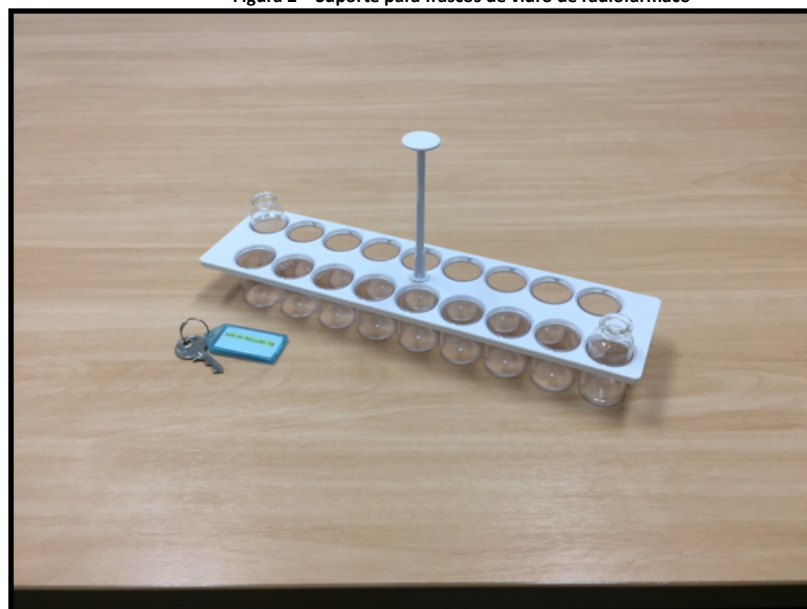

3.1.2.2 - Este suporte é utilizado no transporte em grupo de até 18 frascos no processo de produção dos seguintes radiofármacos de molécula marcada prontos para o uso:

- a) IOD-IPEN-123 (iodeto de sódio (123 I));
- b) SAMAR-IPEN (lexidronam (153 Sm));
- c) DOT-IPEN-177 (octreotato tetraxetana (177 Lu));
- d) GUAN-IPEN-123 (iobenguano (123 I));
- e) GUAN-IPEN-131 (iobenguano (131 I));
- f) DAT-IPEN (edetato crômico (51 Cr)); e
- g) OCT-IPEN (pentetreotida (111 In)).

3.2 - Especificação Técnica do Objeto

3.2.1 - A especificação técnica (ET) do **item 1** e do **item 2** estão no Quadro 1 e Quadro 2 respectivamente, e respectivos desenhos técnicos nos **Anexos A, B e C** deste Termo de Referência.

3.2.1.1 - Quadro 1 – ET do suporte para colunas de alumina do Gerador IPEN-TEC

Suporte apirogênico para colunas de alumina do Gerador IPEN-TEC

Suporte apirogênico para colunas de alumina composto de peças de acordo com desenho CR-0066/00 00-I-01 (anexo I). Suporte montado em sala limpa classificação Grau C.

A haste, item 2 do desenho, deve ser encaixada e colada na placa, item 1 do desenho.

O material dos itens, especificado no desenho, deve suportar até 20 kGy de dose do processo de esterilização por irradiação gama.

Embalagem

3 (três) suportes embalados em duplo saco estanque de polietileno cristal 0,15 mm. Etiquetar cada saco interno com indicador de produto esterilizado (adesivo laranja circular com texto "red is sterilized"). Cada saco interno etiquetado com as seguintes informações:

- Nome do fornecedor;
- Identificação do item (suporte para colunas de alumina);
- Lote;
- Data de fabricação (FAB. dd/mm/aa);
- Data de Validade (VAL. dd/mm/aa); e
- Contém 3 unidades.

Embalagem de entrega em caixa de papelão conforme especificação no anexo III. Etiquetar cada caixa com indicador de produto esterilizado (adesivo laranja circular com texto "red is sterilized"). Cada caixa de papelão etiquetada com as seguintes informações:

- Lote;
- Data de fabricação (FAB. dd/mm/aa);
- Data de Validade (VAL. dd/mm/aa); e
- Contém xx unidades.

3.2.1.2 - Quadro 2 – ET do suporte para frascos de vidro de radiofármacos

Suporte apirogênico para frascos de vidro de radiofármaco

Suporte apirogênico para colunas de alumina composto de peças de acordo com desenho CR-0065/00 00-I-01 (anexo II). Suporte montado em sala limpa classificação Grau C.

A haste, item 2 do desenho, deve ser encaixada e colada na placa, item 1 do desenho.

O material dos itens, especificado no desenho, deve suportar até 20 kGy de dose do processo de esterilização por irradiação gama.

Embalagem

3 (três) suportes embalados em duplo saco estanque de polietileno cristal 0,15 mm. Etiquetar cada saco interno com indicador de produto esterilizado (adesivo laranja circular com texto "red is sterilized"). Cada saco interno etiquetado com as seguintes informações:

- Nome do fornecedor;
- Identificação do item (suporte para frascos de vidro);
- Lote;
- Data de fabricação (FAB. dd/mm/aa);
- Data de Validade (VAL. dd/mm/aa); e
- Contém 3 unidades.

Embalagem de entrega em caixa de papelão conforme especificação no anexo IV. Etiquetar cada caixa com indicador de produto esterilizado (adesivo laranja circular com texto "red is sterilized"). Cada caixa de papelão etiquetada com as seguintes informações:

- Lote;
- Data de fabricação (FAB. dd/mm/aa);
- Data de Validade (VAL. dd/mm/aa); e
- Contém xx unidades.

3.3 - Requisitos ANVISA

3.3.1 - Com relação às Resoluções da Diretoria Colegiada (RDC) da Agência Nacional de Vigilância Sanitária (ANVISA), o Centro de Radiofarmácia do IPEN/CNEN classifica os objetos deste Termo de Referência como acessórios críticos para a qualidade sanitária de processos de fabricação, pois são utilizados no processo de produção de geradores e de radiofármacos de molécula marcada. Em razão disso, o fornecedor destes objetos deve atender aos requisitos da [RDC nº 16, de 28 de março de 2013](#), que aprova o Regulamento Técnico de Boas Práticas de Fabricação.

3.3.2 - O Sistema da Qualidade Farmacêutica do Centro de Radiofarmácia do IPEN/CNEN estabelece, com relação ao fornecedor deste tipo de objeto, procedimentos para sua seleção, qualificação, auditorias, monitoramento e verificação de conformidade do material fornecido. As auditorias poderão ser realizadas no fornecedor, com base nos riscos do material à qualidade dos processos de fabricação dos produtos Gerador IPEN-TEC e radiofármacos de molécula marcada.

3.4 - Emissão de Laudo Técnico

3.4.1 - A forma de verificar o atendimento às necessidades técnicas ideais requisitadas nesse processo será por meio de ensaios de validação, certificação do material a ser fornecido e possível diligenciamento nos locais de produção. Para esta finalidade são solicitados certificados e amostras ao licitante "provisoriamente classificado em primeiro lugar" no certame licitatório (Acórdão 2368/2013 Plenário - TCU). Além das garantias em relação à qualidade do material, podem-se minimizar custos e prejuízos, à administração pública e à sociedade, decorrentes da compra de material fora das especificações técnicas.

3.4.2 - Os ensaios, descritos na subseção denominada Ensaios, serão realizados em até 10 (dez) dias úteis após o recebimento das amostras e serão realizados no Centro de Radiofarmácia - CNEN/IPEN, podendo ser acompanhados por qualquer licitante interessado, exceto quando os ensaios forem realizados em área classificada. Todos os licitantes participantes do certame serão comunicados por escrito do dia, horário e local para a realização dos ensaios.

3.4.3 - As análises das amostras serão procedidas por avaliação objetiva e realizadas por no mínimo 02 (dois) especialistas lotados no Centro de Radiofarmácia do IPEN. Após a análise das amostras será emitido o Laudo Técnico com o resultado das análises pelo grupo técnico do Centro de Radiofarmácia do IPEN.

3.4.4 - O licitante "provisoriamente classificado em primeiro lugar" será habilitado e adjudicado após envio do Laudo Técnico com aprovação das amostras ao Pregoeiro. O Laudo Técnico será apensado ao processo e estará disponível para "vista", conforme disponibilidade do processo e agendamento prévio.

3.4.5 - Para emissão de Laudo Técnico pelo Centro de Radiofarmácia os seguintes procedimentos descritos nas subseções que seguem serão necessários.

3.5 - Diligenciamento

3.5.1 - O licitante "provisoriamente classificado em primeiro lugar" deve apresentar, em até 2 (dois) dias, à Área Técnica do Centro de Radiofarmácia, o seu plano de produção com os endereços de produção e fluxo de produção para atendimento ao cronograma de entrega do objeto deste Termo de Referência.

3.5.2 - O IPEN ou uma empresa especializada, contratada pelo IPEN, poderá realizar auditorias para verificar se os locais de produção atendem aos requisitos da [RDC nº 16, de 28 de março de 2013](#).

3.5.3 - Para o objeto deste Termo de Referência é permitido a terceirização de parte da cadeia de produção.

3.6 - Amostras

3.6.1 - O licitante "provisoriamente classificado em primeiro lugar" deve apresentar, em até 60 (sessenta) dias corridos, à Área Técnica do Centro de Radiofarmácia, as seguintes amostras:

- a) 6 (seis) suportes de colunas de alumina;
- b) 15 (quinze) copos do suporte da coluna de alumina;
- c) 6 (seis) suportes de suporte de frascos de vidro; e
- d) 15 (quinze) copos do suporte do frasco de vidro de radiofármaco;

3.6.2 - As embalagens das amostras, inclusive dos copos, devem ser conforme especificação da subseção 1.2 e entregues em uma única caixa de papelão conforme especificação da subseção 1.2. Após entrega, as amostras passarão por processo de esterilização por irradiação gama.

3.6.3 - O licitante “provisoriamente classificado em primeiro lugar” deve informar com **10 (dez) dias de antecedência** a data de entrega das amostras e caso não informe a data ou não envie as amostras e documentos solicitados em tempo hábil, o mesmo será inabilitado.

3.6.4 - Caso o licitante “provisoriamente classificado em primeiro lugar” seja o fornecedor atual e não houve alteração nas especificações dos suportes já fornecidas, não será necessária a apresentação de amostras.

3.7 - Ensaio

3.7.1 - Os ensaios seguirão os seguintes procedimentos:

3.7.1.1 - Análise Visual: Consistirá na verificação de variação da coloração dos materiais e falhas oriundas do processo de manufatura dos mesmos. Será verificado também se todas as embalagens em saco plástico atendem as especificações.

3.7.1.2 - Análise de Desempenho Funcional: Consistirá na simulação da utilização do suporte no processo produtivo. Será verificado o encaixe das colunas de alumina e frascos de vidro e o manuseio pelas pinças nas células de produção.

3.7.1.3 - Análise de Esterilidade dos Copos: Esta análise poderá ou não ser realizada. Consistirá em duas análises separadas, no laboratório do IPEN, da esterilidade de copos de encaixe das colunas e de copos de encaixe de frascos de vidro, com replicação para contraprova. A referência para esta análise é a Farmacopeia Brasileira 6ª edição de 2019.

3.7.2 - Os ensaios e análise de resultados realizados em área controlada não podem ser acompanhados pelo licitante.

3.8 - Validade

3.8.1 - O prazo de validade do objeto não poderá ser inferior a **36 (trinta e seis) meses**, contado a partir da data de entrega.

4 - CLASSIFICAÇÃO DOS BENS COMUNS

4.1 - O objeto a ser contratado enquadra-se na categoria de bens e serviços comuns de que trata a [Lei nº 10.520 de 17/07/2002](#) e o [Decreto nº 10.024 de 20/09/2019](#), consoante o [Art. 1º, Parágrafo Único, da Lei nº 10.520/2002](#) e o [inciso II do artigo 3º do Decreto nº 10.024 de 20/09/2019](#), consideram-se bens e serviços comuns aqueles cujos padrões de desempenho e qualidade possam ser objetivamente definidos pelo edital, por meio de especificações usuais no mercado.

5 - ENTREGA E CRITÉRIOS DE ACEITAÇÃO DO OBJETO.

5.1 - O prazo de entrega dos bens é de **30 (trinta) dias**, contados do envio do pedido, em remessa **única** no seguinte endereço:

Gerência de Materiais e Patrimônio do IPEN/CNEN - GMP

Travessa “R”, 400 – Cidade Universitária – bairro Butantã

São Paulo, SP – CEP 05508-170

Horário: de segunda a sexta-feira, das 09h00min às 16h00min.

ENTREGA	UNIDADE	QUANTIDADE ITEM 1	QUANTIDADE ITEM 2	DATA DA ENTREGA
1ª	unidade	1.500	450	10 dias após assinatura do contrato
2ª	unidade	1.800	NA	300 dias após 1ª entrega

5.2 - Condições de Entrega

5.2.1 - As seguintes condições devem ser atendidas no fornecimento:

- a) Para cada lote de produção dos suportes (item 1 e item 2) o fornecedor deve entregar os certificados de análise de matéria prima.
- b) As embalagens plásticas dos suportes devem ser entregues isentas de partículas, graxa ou quaisquer outros tipos de impurezas;
- c) A superfície das caixas de papelão e de filme stretch, no caso de utilização deste filme, deve estar isenta de partículas, fuligens, óleos, graxas e quaisquer tipos de sujeiras;
- d) É de responsabilidade do licitante o transporte de entrega dos objetos deste Termo de Referência;
- e) Temperatura de transporte: ambiente;
- f) No transporte e entrega dos suportes deve-se utilizar veículo limpo e adequado para manter a integridade e limpeza dos objetos deste Termo de Referência;
- g) A entrega dos suportes deve ser efetuada no Almoxarifado Central do IPEN;

5.2.2 - Na entrega deverá ser enviada Nota Fiscal Eletrônica para o endereço eletrônico: nfe@ipen.br, e os objetos deverão ser acompanhados de Nota Fiscal.

5.3 - Os bens serão recebidos provisoriamente no prazo de **10 (dez) dias**, pelo(a) responsável pelo acompanhamento e fiscalização do contrato, para efeito de posterior verificação de sua conformidade com as especificações constantes neste Termo de Referência e na proposta.

5.4 - Os bens poderão ser rejeitados, no todo ou em parte, quando em desacordo com as especificações constantes neste Termo de Referência e na proposta, devendo ser substituídos no prazo de **05 (cinco) dias**, a contar da notificação da contratada, às suas custas, sem prejuízo da aplicação das penalidades.

5.5 - Os bens serão recebidos definitivamente no prazo de **10 (dez) dias**, contados do recebimento provisório, após a verificação da qualidade e quantidade do material e consequente aceitação mediante termo circunstanciado.

5.5.1 - Na hipótese de a verificação a que se refere o subitem anterior não ser procedida dentro do prazo fixado, reputar-se-á como realizada, consumando-se o recebimento definitivo no dia do esgotamento do prazo.

5.6 - O recebimento provisório ou definitivo do objeto não exclui a responsabilidade da contratada pelos prejuízos resultantes da incorreta execução do contrato.

6 - OBRIGAÇÕES DA CONTRATANTE

6.1 - São obrigações da Contratante:

- 6.1.1** - receber o objeto no prazo e condições estabelecidas no Edital e seus anexos;
- 6.1.2** - verificar minuciosamente, no prazo fixado, a conformidade dos bens recebidos provisoriamente com as especificações constantes do Edital e da proposta, para fins de aceitação e recebimento definitivo;
- 6.1.3** - comunicar à Contratada, por escrito, sobre imperfeições, falhas ou irregularidades verificadas no objeto fornecido, para que seja substituído, reparado ou corrigido;
- 6.1.4** - acompanhar e fiscalizar o cumprimento das obrigações da Contratada, através de comissão/servidor especialmente designado;
- 6.1.5** - efetuar o pagamento à Contratada no valor correspondente ao fornecimento do objeto, no prazo e forma estabelecidos no Edital e seus anexos;
- 6.2** - A Administração não responderá por quaisquer compromissos assumidos pela Contratada com terceiros, ainda que vinculados à execução do presente Termo de Contrato, bem como por qualquer dano causado a terceiros em decorrência de ato da Contratada, de seus empregados, prepostos ou subordinados.

7- OBRIGAÇÕES DA CONTRATADA

- 7.1** - A Contratada deve cumprir todas as obrigações constantes no Edital, seus anexos e sua proposta, assumindo como exclusivamente seus os riscos e as despesas decorrentes da boa e perfeita execução do objeto e, ainda:
- 7.1.1** - efetuar a entrega do objeto em perfeitas condições, conforme especificações, prazo e local constantes no Termo de Referência e seus anexos, acompanhado da respectiva nota fiscal, na qual constarão as indicações referentes a: *marca, fabricante, modelo, procedência e prazo de garantia ou validade*;
- 7.1.2** - responsabilizar-se pelos vícios e danos decorrentes do objeto, de acordo com os artigos 12, 13 e 17 a 27, do Código de Defesa do Consumidor ([Lei nº 8.078 de 11/09/1990](#));
- 7.1.3** - substituir, reparar ou corrigir, às suas expensas, no prazo fixado neste Termo de Referência, o objeto com avarias ou defeitos;
- 7.1.4** - comunicar à Contratante, no prazo máximo de 24 (vinte e quatro) horas que antecede a data da entrega, os motivos que impossibilitem o cumprimento do prazo previsto, com a devida comprovação;
- 7.1.5** - manter, durante toda a execução do contrato, em compatibilidade com as obrigações assumidas, todas as condições de habilitação e qualificação exigidas na licitação;
- 7.1.6** - indicar preposto para representá-la durante a execução do contrato.

8 - DA SUBCONTRATAÇÃO

- 8.1** - Não será admitida a subcontratação do objeto licitatório.

9 - DA ALTERAÇÃO SUBJETIVA

- 9.1** - É admissível a fusão, cisão ou incorporação da contratada com/em outra pessoa jurídica, desde que sejam observados pela nova pessoa jurídica todos os requisitos de habilitação exigidos na licitação original; sejam mantidas as demais cláusulas e condições do contrato; não haja prejuízo à execução do objeto pactuado e haja a anuência expressa da Administração à continuidade do contrato.

10 - DO CONTROLE E FISCALIZAÇÃO DA EXECUÇÃO

- 10.1** - Nos termos do [art. 67 Lei nº 8.666, de 1993](#), será designado representante para acompanhar e fiscalizar a entrega dos bens, anotando em registro próprio todas as ocorrências relacionadas com a execução e determinando o que for necessário à regularização de falhas ou defeitos observados.
- 10.1.1** - O recebimento de material de valor superior a R\$ 176.000,00 (cento e setenta e seis mil reais) será confiado a uma comissão de, no mínimo, 3 (três) membros, designados pela autoridade competente.
- 10.2** - A fiscalização de que trata este item não exclui nem reduz a responsabilidade da Contratada, inclusive perante terceiros, por qualquer irregularidade, ainda que resultante de imperfeições técnicas ou vícios redibitórios, e, na ocorrência desta, não implica em corresponsabilidade da Administração ou de seus agentes e prepostos, de conformidade com o [art. 70 da Lei nº 8.666, de 1993](#).
- 10.3** - O representante da Administração anotará em registro próprio todas as ocorrências relacionadas com a execução do contrato, indicando dia, mês e ano, bem como o nome dos funcionários eventualmente envolvidos, determinando o que for necessário à regularização das falhas ou defeitos observados e encaminhando os apontamentos à autoridade competente para as providências cabíveis.

11 - DO PAGAMENTO

- 11.1** - O pagamento será realizado no prazo máximo de até **30(trinta) dias**, contados a partir do recebimento da Nota Fiscal ou Fatura, através de ordem bancária, para crédito em banco, agência e conta corrente indicados pelo contrato.
- 11.1.1** - Os pagamentos decorrentes de despesas cujos valores não ultrapassem o limite de que trata o [inciso II do art. 24 da Lei 8.666, de 1993](#), deverão ser efetuados no prazo de até **5 (cinco) dias úteis**, contados da data da apresentação da Nota Fiscal, nos termos do [art. 5º, § 3º, da Lei nº 8.666, de 1993](#).
- 11.2** - Considera-se ocorrido o recebimento da nota fiscal ou fatura no momento em que o órgão contratante atestar a execução do objeto do contrato.
- 11.3** - A Nota Fiscal ou Fatura deverá ser obrigatoriamente acompanhada da comprovação da regularidade fiscal, constatada por meio de consulta on-line ao [SICAF](#) ou, na impossibilidade de acesso ao referido Sistema, mediante consulta aos sites eletrônicos oficiais ou à documentação mencionada no [art. 29 da Lei nº 8.666, de 1993](#).
- 11.3.1** - Constatando-se, junto ao [SICAF](#), a situação de irregularidade do fornecedor contratado, deverão ser tomadas as providências previstas no do [art. 31 da Instrução Normativa nº 3, de 26 de abril de 2018](#).
- 11.4** - Havendo erro na apresentação da Nota Fiscal ou dos documentos pertinentes à contratação, ou, ainda, circunstância que impeça a liquidação da despesa, como, por exemplo, obrigação financeira pendente, decorrente de penalidade imposta ou inadimplência, o pagamento ficará sobrestado até que a Contratada providencie as medidas saneadoras. Nesta hipótese, o prazo para pagamento iniciar-se-á após a comprovação da regularização da situação, não acarretando qualquer ônus para a Contratante.
- 11.5** - Será considerada data do pagamento o dia em que constar como emitida a ordem bancária para pagamento.
- 11.6** - Antes de cada pagamento à contratada, será realizada consulta ao [SICAF](#) para verificar a manutenção das condições de habilitação exigidas no edital.
- 11.7** - Constatando-se, junto ao [SICAF](#), a situação de irregularidade da contratada, será providenciada sua notificação, por escrito, para que, no prazo de **5 (cinco) dias úteis**, regularize sua situação ou, no mesmo prazo, apresente sua defesa. O prazo poderá ser prorrogado uma vez, por igual período, a critério da contratante.
- 11.8** - Previamente à emissão de nota de empenho e a cada pagamento, a Administração deverá realizar consulta ao [SICAF](#) para identificar possível suspensão temporária de participação em licitação, no âmbito do órgão ou entidade, proibição de contratar com o Poder Público, bem como ocorrências impeditivas

indiretas, observado o disposto no [art. 29, da Instrução Normativa nº 3, de 26 de abril de 2018](#).

11.9 - Não havendo regularização ou sendo a defesa considerada improcedente, a contratante deverá comunicar aos órgãos responsáveis pela fiscalização da regularidade fiscal quanto à inadimplência da contratada, bem como quanto à existência de pagamento a ser efetuado, para que sejam acionados os meios pertinentes e necessários para garantir o recebimento de seus créditos.

11.10 - Persistindo a irregularidade, a contratante deverá adotar as medidas necessárias à rescisão contratual nos autos do processo administrativo correspondente, assegurada à contratada a ampla defesa.

11.11 - Havendo a efetiva execução do objeto, os pagamentos serão realizados normalmente, até que se decida pela rescisão do contrato, caso a contratada não regularize sua situação junto ao [SICAF](#).

11.11.1 - Será rescindido o contrato em execução com a contratada inadimplente no [SICAF](#), salvo por motivo de economicidade, segurança nacional ou outro de interesse público de alta relevância, devidamente justificado, em qualquer caso, pela máxima autoridade da contratante.

11.12 - Quando do pagamento, será efetuada a retenção tributária prevista na legislação aplicável.

11.12.1 - A Contratada regularmente optante pelo Simples Nacional, nos termos da [Lei Complementar nº 123 de 14/12/2006](#), não sofrerá a retenção tributária quanto aos impostos e contribuições abrangidos por aquele regime. No entanto, o pagamento ficará condicionado à apresentação de comprovação, por meio de documento oficial, de que faz jus ao tratamento tributário favorecido previsto na referida Lei Complementar.

11.13 - Nos casos de eventuais atrasos de pagamento, desde que a Contratada não tenha concorrido, de alguma forma, para tanto, fica convencionado que a taxa de compensação financeira devida pela Contratante, entre a data do vencimento e o efetivo adimplemento da parcela, é calculada mediante a aplicação da seguinte fórmula:

EM = Encargos moratórios;

N = Número de dias entre a data prevista para o pagamento e a do efetivo pagamento;

VP = Valor da parcela a ser paga.

I = Índice de compensação financeira = 0,00016438, assim apurado:

$I = (TX)$

$I = (6 \div 100) \div 365$

$I = 0,00016438$

12 - DO REAJUSTE

12.1 - Os preços são fixos e irrevogáveis no prazo de um ano contado da data limite para a apresentação das propostas.

12.1.1 - Dentro do prazo de vigência do contrato e mediante solicitação da contratada, os preços contratados poderão sofrer reajuste após o interregno de um ano, aplicando-se o índice **Índice Nacional de Preços ao Consumidor Amplo – IPCA/IBGE** exclusivamente para as obrigações iniciadas e concluídas após a **ocorrência da anualidade**.

12.2 - Nos reajustes subsequentes ao primeiro, o interregno mínimo de um ano será contado a partir dos efeitos financeiros do último reajuste.

12.3 - No caso de atraso ou não divulgação do índice de reajustamento, o CONTRATANTE pagará à CONTRATADA a importância calculada pela última variação conhecida, liquidando a diferença correspondente tão logo seja divulgado o índice definitivo. Fica a CONTRATADA obrigada a apresentar memória de cálculo referente ao reajustamento de preços do valor remanescente, sempre que este ocorrer.

12.4 - Nas aferições finais, o índice utilizado para reajuste será, obrigatoriamente, o definitivo.

12.5 - Caso o índice estabelecido para reajustamento venha a ser extinto ou de qualquer forma não possa mais ser utilizado, será adotado, em substituição, o que vier a ser determinado pela legislação então em vigor.

12.6 - Na ausência de previsão legal quanto ao índice substituto, as partes elegerão novo índice oficial, para reajustamento do preço do valor remanescente, por meio de termo aditivo.

12.7 - O reajuste será realizado por apostilamento.

13 - DAS SANÇÕES ADMINISTRATIVAS

13.1 - Comete infração administrativa nos termos da [Lei nº 10.520, de 2002](#), a Contratada que:

13.1.1 - inexecutar total ou parcialmente qualquer das obrigações assumidas em decorrência da contratação;

13.1.2 - ensejar o retardamento da execução do objeto;

13.1.3 - falhar ou fraudar na execução do contrato;

13.1.4 - comportar-se de modo inidôneo;

13.1.5 - cometer fraude fiscal;

13.2 - Pela inexecução total ou parcial do objeto deste contrato, a Administração pode aplicar à CONTRATADA as seguintes sanções:

13.2.1 - Advertência, por faltas leves, assim entendidas aquelas que não acarretem prejuízos significativos para a Contratante;

13.2.2 - multa moratória de **0,1% (um décimo por cento)** por dia de atraso injustificado sobre o valor da parcela inadimplida, até o limite de **10 (dez)** dias;

13.2.3 - multa compensatória de **0,1% (um décimo por cento)** sobre o valor total do contrato, no caso de inexecução total do objeto;

13.2.4 - em caso de inexecução parcial, a multa compensatória, no mesmo percentual do subitem acima, será aplicada de forma proporcional à obrigação inadimplida;

13.2.5 - suspensão de licitar e impedimento de contratar com o órgão, entidade ou unidade administrativa pela qual a Administração Pública opera e atua concretamente, pelo prazo de até dois anos;

13.2.6 - impedimento de licitar e contratar com órgãos e entidades da União com o consequente descredenciamento no [SICAF](#) pelo prazo de até cinco anos;

13.2.6.1 - A Sanção de impedimento de licitar e contratar prevista neste subitem também é aplicável em quaisquer das hipóteses previstas como infração administrativa no subitem **13.1** deste Termo de Referência.

13.2.7 - declaração de inidoneidade para licitar ou contratar com a Administração Pública, enquanto perdurarem os motivos determinantes da punição ou até que seja promovida a reabilitação perante a própria autoridade que aplicou a penalidade, que será concedida sempre que a Contratada ressarcir a Contratante pelos prejuízos causados;

13.3 - As sanções previstas nos subitens **13.2.1**, **13.2.5**, **13.2.6** e **13.2.7** poderão ser aplicadas à CONTRATADA juntamente com as de multa, descontando-a dos pagamentos a serem efetuados.

13.4 - Também ficam sujeitas às penalidades do [art. 87, III e IV da Lei nº 8.666, de 1993](#), as empresas ou profissionais que:

13.4.1 - tenham sofrido condenação definitiva por praticar, por meio dolosos, fraude fiscal no recolhimento de quaisquer tributos;

13.4.2 - tenham praticado atos ilícitos visando a frustrar os objetivos da licitação;

13.4.3 - demonstrem não possuir idoneidade para contratar com a Administração em virtude de atos ilícitos praticados.

13.5 - A aplicação de qualquer das penalidades previstas realizar-se-á em processo administrativo que assegurará o contraditório e a ampla defesa à Contratada, observando-se o procedimento previsto na [Lei nº 8.666, de 1993](#), e subsidiariamente a [Lei nº 9.784 de 29/01/1999](#).

13.6 - As multas devidas e/ou prejuízos causados à Contratante serão deduzidos dos valores a serem pagos, ou recolhidos em favor da União, ou deduzidos da garantia, ou ainda, quando for o caso, serão inscritos na Dívida Ativa da União e cobrados judicialmente.

13.6.1 - Caso a Contratante determine, a multa deverá ser recolhida no prazo máximo de **10(dez)** dias, a contar da data do recebimento da comunicação enviada pela autoridade competente.

13.7 - Caso o valor da multa não seja suficiente para cobrir os prejuízos causados pela conduta do licitante, a União ou Entidade poderá cobrar o valor remanescente judicialmente, conforme [artigo 419 do Código Civil](#).

13.8 - A autoridade competente, na aplicação das sanções, levará em consideração a gravidade da conduta do infrator, o caráter educativo da pena, bem como o dano causado à Administração, observado o princípio da proporcionalidade.

13.9 - Se, durante o processo de aplicação de penalidade, se houver indícios de prática de infração administrativa tipificada pela [Lei nº 12.846, de 1º de agosto de 2013](#), como ato lesivo à administração pública nacional ou estrangeira, cópias do processo administrativo necessárias à apuração da responsabilidade da empresa deverão ser remetidas à autoridade competente, com despacho fundamentado, para ciência e decisão sobre a eventual instauração de investigação preliminar ou Processo Administrativo de Responsabilização - PAR.

13.10 - A apuração e o julgamento das demais infrações administrativas não consideradas como ato lesivo à Administração Pública nacional ou estrangeira nos termos da [Lei nº 12.846, de 1º de agosto de 2013](#), seguirão seu rito normal na unidade administrativa.

13.11 - O processamento do PAR não interfere no seguimento regular dos processos administrativos específicos para apuração da ocorrência de danos e prejuízos à Administração Pública Federal resultantes de ato lesivo cometido por pessoa jurídica, com ou sem a participação de agente público.

13.12 - As penalidades serão obrigatoriamente registradas no [SICAF](#).

14 - ESTIMATIVA DE PREÇOS E PREÇOS REFERENCIAIS

14.1 - O custo estimativo da contratação é de **R\$ 238.051,69 (duzentos e trinta e oito mil e cinquenta e um Reais e sessenta e nove centavos)**.

Item	Descrição	Unidade de Medida	Quantidade	CATMAT	Valor Unitário	Valor de Referência
1	Suporte plástico para coluna de gerador	unidade	3300	467004	R\$ 62,7499	R\$ 207.074,95
2	Suporte para frasco de radiofármacos	unidade	450	476870	R\$ 68,8372	R\$30.976,74
VALOR TOTAL (LOTE 1)						R\$ 238.051,69

15 - DOS RECURSOS ORÇAMENTÁRIOS

15.1 - As despesas decorrentes desta contratação estão programadas em dotação orçamentária própria, prevista no orçamento da União, para o exercício de 2021, na classificação abaixo:

PT (Programa de Trabalho): **19572220620UX0001** - Desenvolvimento da Ciência e da Tecnologia Nacional

PO (Plano Orçamentário): 2206 - Política Nuclear nº **19.662.2206.2478.0001**

PTRES: **168744**

PI: **24780000013**

Fonte: **0150**

Natureza de Despesa: **339030-19 - MATERIAL DE ACONDICIONAMENTO E EMBALAGEM**

EMERSON SOARES BERNARDES

Gerente do Centro de Radiofarmácia - CECRF
IPEN - CNEN

Aprovo este **TERMO DE REFERÊNCIA** e autorizo abertura de procedimento licitatório, tipo "**MENOR PREÇO GLOBAL**", na modalidade de **PREGÃO**, na forma **ELETRÔNICA**, por tratar-se de "Bens Comuns", cujos padrões de desempenho e qualidade podem ser definidos por meio de especificações usuais no mercado, e por estarem objetivamente definidos neste instrumento, consoante com o que determina imperativamente, [inciso I do § 2º do artigo 7º da Lei nº 8.666, de 21 de junho de 1993](#) e do [artigo 1º da Lei nº 10.520, de 17 de julho de 2002](#).

KÁTIA CRISTINA IUNES MINASIAN SANTOS
Coordenadora de Administração e Infraestrutura - COADM
Instituto de Pesquisas Energéticas e Nucleares
UASG 113202

ANEXO A – DESENHO DO SUPORTE PARA COLUNAS DE ALUMINA DO GERADOR IPEN-TEC

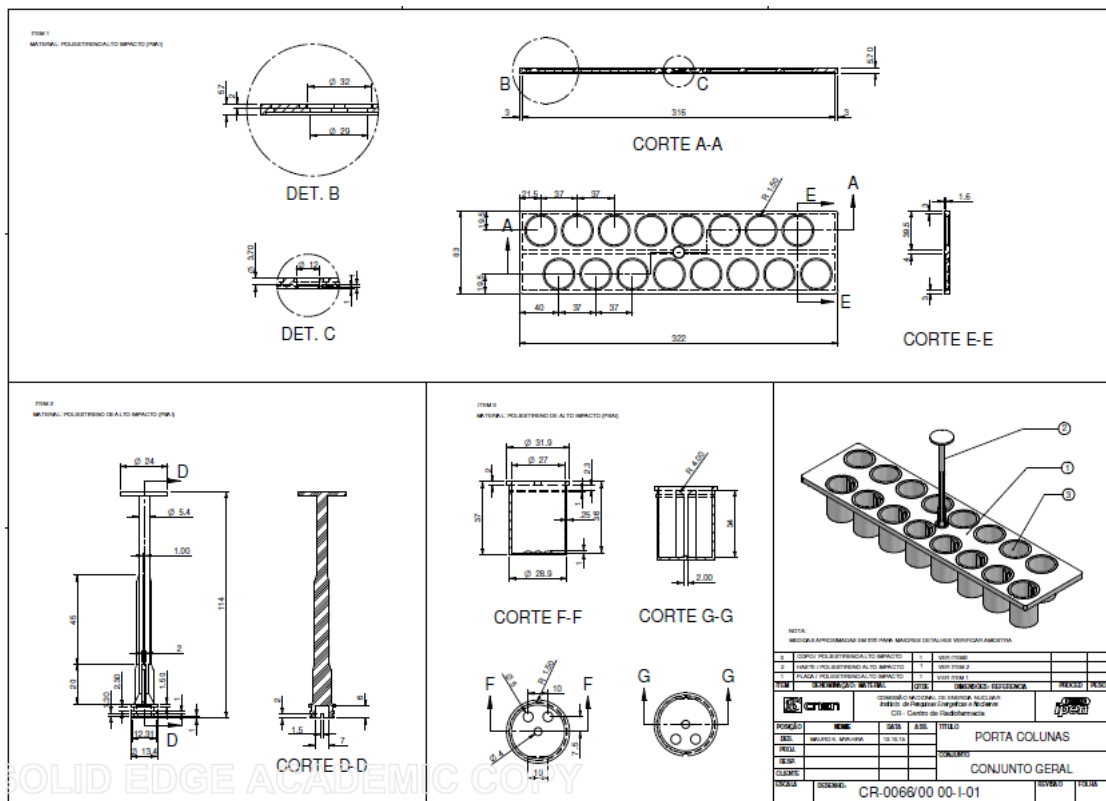

Material: Poliestireno de alto impacto branco para todos os itens

ANEXO B – DESENHO DO SUPORTE PARA FRASCOS DE VIDRO DE RADIOFÁRMACOS

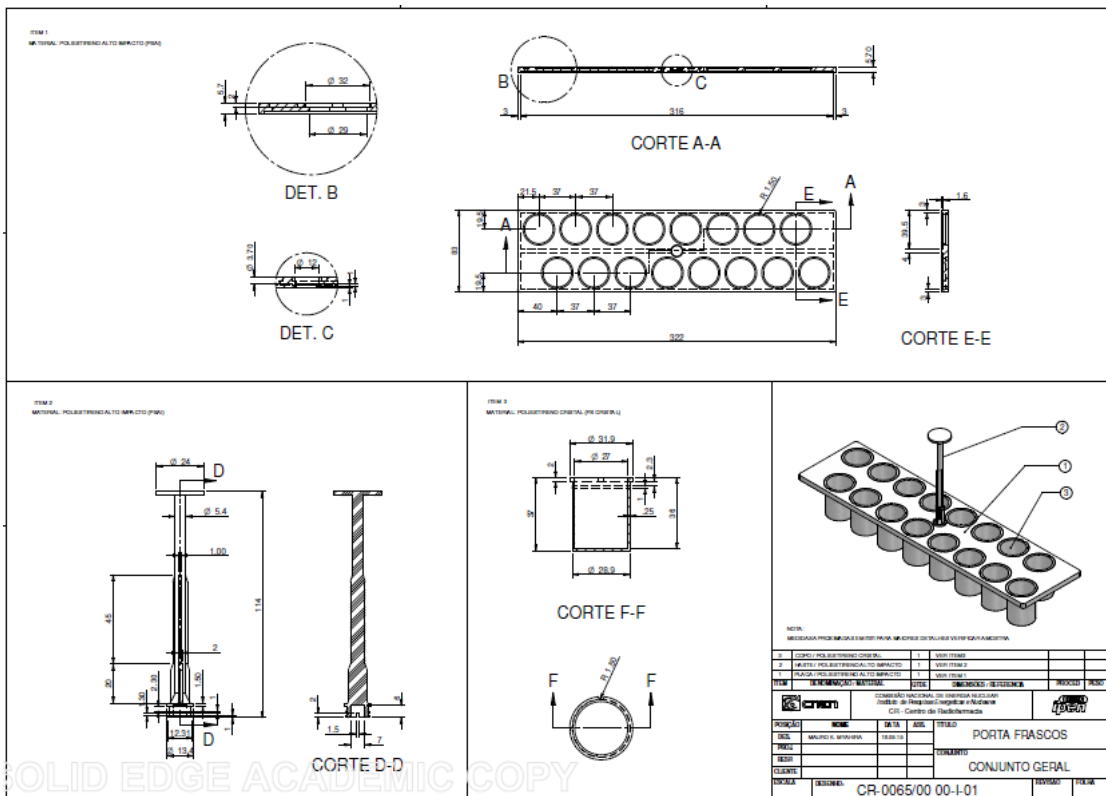

Material dos itens 1 e 2: Poliestireno de alto impacto branco; e
 Material do Item 3: Poliestireno cristal (transparente).

ANEXO C – ESPECIFICAÇÃO DA CAIXA DE PAPELÃO DO SUPORTE PARA COLUNAS DE ALUMINA

Caixa de papelão onda C gramatura mínima de 450 g/m², resistência à compressão de coluna 4,9 kgf/cm mínimo e impressão conforme layout abaixo

Layout de impressão da caixa de papelão.

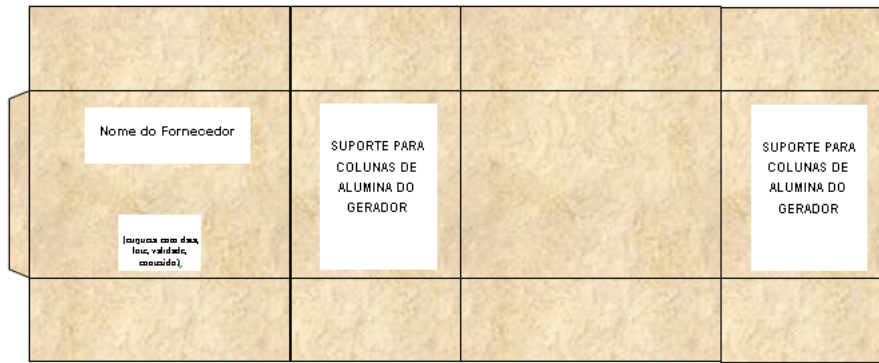

Descrição do item em fonte arial negrito no tamanho 50 (mínimo) deve estar em pelo menos nas duas faces menores da caixa de papelão;
O nome do fornecedor e etiqueta com data de fabricação, validade e conteúdo em pelo menos uma das faces;
Espaços disponíveis nas faces da caixa podem ser ocupados com impressão do logo e outros dados do fornecedor
Material do suporte: poliestireno de alto impacto azul.

ANEXO D – ESPECIFICAÇÃO DA CAIXA DE PAPELÃO DO SUPORTE DE FRASCOS DE VIDRO

Caixa de papelão onda C gramatura mínima de 450 g/m², resistência à compressão de coluna 4,9 kgf/cm mínimo e impressão conforme layout abaixo

Layout de impressão da caixa de papelão



Descrição do item em fonte arial negrito no tamanho 50 (mínimo) deve estar em pelo menos nas duas faces menores da caixa de papelão;
O nome do fornecedor e etiqueta com data de fabricação, validade e conteúdo em pelo menos uma das faces;
Espaços disponíveis nas faces da caixa podem ser ocupados com impressão do logo e outros dados do fornecedor; e
Todos os textos podem estar em etiqueta ou impressos na caixa.

ANEXO E - ESTUDO TÉCNICO PRELIMINAR - SEI Nº 0990126

ANEXO II - MINUTA DE TERMO DE CONTRATO

TERMO DE CONTRATO DE COMPRA Nº/2021, QUE FAZEM ENTRE SI A UNIÃO, POR INTERMÉDIO DO INSTITUTO DE PESQUISAS ENERGÉTICAS E NUCLEARES IPEN-CNEN E A EMPRESA

A COMISSÃO NACIONAL DE ENERGIA NUCLEAR – CNEN, Autarquia Federal criada pela [Lei nº 4.118, de 27 de agosto de 1962](#), alterada pela [Lei nº 6.189, de 16 de dezembro de 1974](#), com a redação dada pela [Lei nº 7.781, de 27 de junho de 1989](#), vinculada ao Ministério da Ciência, Tecnologia, Inovações e Comunicações, consoante [alínea “h” do inciso V do artigo único do Anexo ao Decreto nº 9.660, de 01 de janeiro de 2019](#), com sede à Rua General Severiano, nº 90, no Município e Estado do Rio de Janeiro, inscrita no CNPJ sob o nº 00402552/0001-26, por intermédio do **INSTITUTO DE PESQUISAS ENERGÉTICAS E NUCLEARES – IPEN**, Autarquia do Estado de São Paulo, gerido tecnicamente e administrativamente pela CNEN, em conformidade com Convênio celebrado em 31 de maio de 2012 com o Governo do Estado de São Paulo (DOU 25/07/2012), estabelecido à Av. Prof. Lineu Prestes, 2.242 - Cidade Universitária "Armando de Salles Oliveira", Butantã, no Município e Estado de São Paulo, inscrito no CNPJ sob o nº 00.402.552/0005-50 e Inscrição Estadual nº 110.670.880.110, neste ato representado pelo seu **Diretor da Unidade Administrativa de Órgão Conveniado da CNEN, Dr. Wilson Aparecido Parejo Calvo**, casado, Engenheiro de Materiais, Carteira de Identidade nº, Órgão Expedidor SSP/SP, CPF nº residente e domiciliado na Rua, nº -, São Paulo – SP, no uso das atribuições e competências que lhe são conferidas pela Portaria MCTIC nº 794, de 14/02/2017, publicada no D.O.U. nº 33, página 5, Seção 2, em 15/02/2017, do Senhor Ministro de Estado da Ciência, Tecnologia, Inovações e Comunicações – MCTIC - pela Portaria CNEN nº 88, de 17/12/2012, publicada no D.O.U. nº 243, página 6, Seção 1, em 18/12/2012, e pela Portaria CNEN nº 34, de 30/06/2014, publicada no D.O.U. nº 124, página 16, Seção 1, em 02/07/2014, ambas do Senhor Presidente da Comissão Nacional de Energia Nuclear, doravante designado **IPEN-CNEN**, doravante denominada **CONTRATANTE**, e a empresa inscrita no CNPJ sob nº, sediado(a) na, nº.....,/UF – CEP:, doravante designada **CONTRATADA**, neste ato representada pelo(a) Sr.(a), portador(a) da Carteira de Identidade nº, expedida pela (o)/UF, e CPF nº, tendo em vista o que consta no **Processo SEI nº 01342.000663/2021-59** em observância às disposições da [Lei nº 8.666, de 21 de junho de 1993](#), [Lei nº 10.520, de 17 de julho de 2002](#), e na [Lei nº 8.078, de 1990 - Código de Defesa do Consumidor, do Decreto nº 7.892, de 23 de janeiro de 2013](#), resolvem celebrar o presente Termo de Contrato, decorrente do **Pregão Eletrônico nº 012/2021**, mediante as cláusulas e condições a seguir enunciadas.

1 - CLÁUSULA PRIMEIRA – OBJETO

1.1 - O objeto do presente Termo de Contrato é a aquisição de **suporte para Colunas de Alumina e Suporte para Frascos de Radiofármacos utilizados em processos produtivos do Centro de radiofarmácia do IPEN/CNEN**, conforme especificações e quantitativos estabelecidos no Termo de Referência, anexo do Edital.

1.2 - Este Termo de Contrato vincula-se ao Edital do Pregão, identificado no preâmbulo e à proposta vencedora, independentemente de transcrição.

1.3 - Discriminação do objeto:

ITEM	DESCRIÇÃO/ESPECIFICAÇÃO	CATMAT	QUANTIDADE	UNIDADE MEDIDA	VALOR UNITÁRIO	VALOR TOTAL
1	SUPORTE PARA COLUNA DE ALUMINA DO GERADOR IPEN - TEC	467004	3.300	UNIDADE	R\$	R\$
2	SUPORTE PARA FRASCO DE VIDRO DE RADIOFÁRMACO	476870	450	UNIDADE	R\$	R\$

2 - CLÁUSULA SEGUNDA – VIGÊNCIA

2.1 - O prazo de vigência deste Termo de Contrato é de **12 (doze) meses**, com início na data de ____/____/2021 e encerramento em ____/____/2022, prorrogável na forma do [art. 57, §1º, da Lei nº 8.666, de 1993](#).

3 - CLÁUSULA TERCEIRA – PREÇO

3.1 - O valor do presente Termo de Contrato é de **R\$** (.....).

3.2 - No valor acima estão incluídas todas as despesas ordinárias diretas e indiretas decorrentes da execução contratual, inclusive tributos e/ou impostos, encargos sociais, trabalhistas, previdenciários, fiscais e comerciais incidentes, taxa de administração, frete, seguro e outros necessários ao cumprimento integral do objeto da contratação.

4 - CLÁUSULA QUARTA – DOTAÇÃO ORÇAMENTÁRIA

4.1 - As despesas decorrentes desta contratação estão programadas em dotação orçamentária própria, prevista no orçamento da União, para o exercício de **2021**, na classificação abaixo:

PT (Programa de Trabalho): **19572220620UX0001** - Desenvolvimento da Ciência e da Tecnologia Nacional

PO (Plano Orçamentário): 2206 - Política Nuclear nº **19.662.2206.2478.0001**

PTRES: **168744**

PI: **24780000013**

Fonte: **0150**

Natureza de Despesa: **339030-19 - MATERIAL DE ACONDICIONAMENTO E EMBALAGEM**

Nota de Empenho: **2021NE.....**

5 - CLÁUSULA QUINTA – PAGAMENTO

5.1 - O prazo para pagamento e demais condições a ele referentes encontram-se no Termo de Referência.

6 - CLÁUSULA SEXTA – REAJUSTE

6.1 - As regras acerca do reajuste do valor contratual são as estabelecidas no Termo de Referência, anexo a este Contrato.

7 - CLÁUSULA SÉTIMA – GARANTIA DE EXECUÇÃO

7.1 - Não haverá exigência de garantia de execução para a presente contratação.

8 - CLÁUSULA OITAVA - ENTREGA E RECEBIMENTO DO OBJETO

8.1 - As condições de entrega e recebimento do objeto são aquelas previstas no Termo de Referência, anexo ao Edital.

9 - CLÁUSULA NONA - FISCALIZAÇÃO

9.1 - A fiscalização da execução do objeto será efetuada por Comissão/Representante designado pela CONTRATANTE, na forma estabelecida no Termo de Referência, anexo do Edital.

10 - CLÁUSULA DÉCIMA – OBRIGAÇÕES DA CONTRATANTE E DA CONTRATADA

10.1 - As obrigações da CONTRATANTE e da CONTRATADA são aquelas previstas no Termo de Referência, anexo do Edital.

11 - CLÁUSULA DÉCIMA PRIMEIRA – SANÇÕES ADMINISTRATIVAS

11.1 - As sanções referentes à execução do contrato são aquelas previstas no Termo de Referência, anexo do Edital.

12 - CLÁUSULA DÉCIMA SEGUNDA – RESCISÃO

12.1 - O presente Termo de Contrato poderá ser rescindido:

12.1.1 - por ato unilateral e escrito da Administração, nas situações previstas nos [incisos I a XII e XVII do art. 78 da Lei nº 8.666, de 1993](#), e com as consequências indicadas no [art. 80](#) da mesma Lei, sem prejuízo da aplicação das sanções previstas no Termo de Referência, anexo ao Edital;

12.1.2 - amigavelmente, nos termos do [art. 79, inciso II, da Lei nº 8.666, de 1993](#).

12.2 - Os casos de rescisão contratual serão formalmente motivados, assegurando-se à CONTRATADA o direito à prévia e ampla defesa.

12.3 - A CONTRATADA reconhece os direitos da CONTRATANTE em caso de rescisão administrativa prevista no [art. 77 da Lei nº 8.666, de 1993](#).

12.4 - O termo de rescisão será precedido de Relatório indicativo dos seguintes aspectos, conforme o caso:

12.4.1 - Balanço dos eventos contratuais já cumpridos ou parcialmente cumpridos;

12.4.2 - Relação dos pagamentos já efetuados e ainda devidos;

12.4.3 - Indenizações e multas.

13 - CLÁUSULA DÉCIMA TERCEIRA – VEDAÇÕES E PERMISSÕES

13.1 - É vedado à CONTRATADA interromper a execução dos serviços sob alegação de inadimplemento por parte da CONTRATANTE, salvo nos casos previstos em lei.

13.2 - É permitido à CONTRATADA caucionar ou utilizar este Termo de Contrato para qualquer operação financeira, nos termos e de acordo com os procedimentos previstos na [Instrução Normativa SEGES/ME nº 53, de 8 de Julho de 2020](#).

13.2.1 - A cessão de crédito, a ser feita mediante celebração de termo aditivo, dependerá de comprovação da regularidade fiscal e trabalhista da cessionária, bem como da certificação de que a cessionária não se encontra impedida de licitar e contratar com o Poder Público, conforme a [legislação em vigor, nos termos do Parecer JL-01, de 18 de maio de 2020](#).

13.2.2 - A crédito a ser pago à cessionária é exatamente aquele que seria destinado à cedente (contratada) pela execução do objeto contratual, com o desconto de eventuais multas, glosas e prejuízos causados à Administração, sem prejuízo da utilização de institutos tais como os da conta vinculada e do pagamento direto previstos na [IN SEGES/ME nº 5, de 2017](#), caso aplicáveis.

14 - CLÁUSULA DÉCIMA QUARTA – ALTERAÇÕES

14.1 - Eventuais alterações contratuais reger-se-ão pela disciplina do [art. 65 da Lei nº 8.666 de 21/06/1993](#).

14.2 - A CONTRATADA é obrigada a aceitar, nas mesmas condições contratuais, os acréscimos ou supressões que se fizerem necessários, até o limite de 25% (vinte e cinco por cento) do valor inicial atualizado do contrato.

14.3 - As supressões resultantes de acordo celebrado entre as partes contratantes poderão exceder o limite de 25% (vinte e cinco por cento) do valor inicial atualizado do contrato.

15. CLÁUSULA DÉCIMA QUINTA - DOS CASOS OMISSOS.

15.1 - Os casos omissos serão decididos pela CONTRATANTE, segundo as disposições contidas na [Lei nº 8.666 de 21/06/1993](#), na [Lei nº 10.520 de 17/07/2002](#) e demais normas federais de licitações e contratos administrativos e, subsidiariamente, segundo as disposições contidas na [Lei nº 8.078, de 1990 - Código de Defesa do Consumidor](#) - e normas e princípios gerais dos contratos.

16 - CLÁUSULA DÉCIMA SEXTA – PUBLICAÇÃO

16.1 - Incumbirá à CONTRATANTE providenciar a publicação deste instrumento, por extrato, no Diário Oficial da União, no prazo previsto na [Lei nº 8.666 de 21/06/1993](#).

18 - CLÁUSULA DÉCIMA SÉTIMA – FORO

18.1 - É eleito o Foro da Seção Judiciária Federal de São Paulo/SP para dirimir os litígios que decorrerem da execução deste Termo de Contrato que não possam ser compostos pela conciliação, conforme [art. 55, §2º da Lei nº 8.666 de 21/06/1993](#).

Para firmeza e validade do pactuado, o presente Termo de Contrato foi lavrado <na forma eletrônica ou em 2 (duas) vias de igual teor>, que, depois de lido e achado em ordem, vai assinado pelos contraentes.

Representante legal da CONTRATANTE

Representante legal da CONTRATADA

ANEXO III - MODELO DE APRESENTAÇÃO DE PROPOSTA

1 - APRESENTAÇÃO DA PROPOSTA

1.1 - A empresa inscrita no CNPJ sob nº, de acordo com as condições estabelecidas no Edital de **Pregão Eletrônico nº 012/2021 (UASG 113202)**, apresenta proposta conforme a descrição abaixo, as quais analisamos com as cláusulas e condições estipuladas no Edital do **Pregão Eletrônico nº 012/2021** e de seus anexos, com os quais concordamos plenamente, vimos apresentar a nossa proposta.

2 - PLANILHA DE PREÇO (R\$)

2.1 - O valor global de referência estimado para a contratação do serviço, objeto da presente licitação, é de R\$(.....).

ITEM	DESCRIÇÃO/ESPECIFICAÇÃO	QUANTIDADE	UNIDADE MEDIDA	VALOR UNITÁRIO
1	SUPORTE PARA COLUNA DE ALUMINA DO GERADOR IPEN - TEC	3.300	UNIDADE	R\$
2	SUPORTE PARA FRASCO DE VIDRO DE RADIOFÁRMACO	450	UNIDADE	R\$

Em consonância com o edital do **Pregão Eletrônico nº 012/2021**, esta proposta é válida por **90 (noventa) dias**, a contar do dia de hoje, data de apresentação desta proposta.

3 - PRAZO DE EXECUÇÃO

Em consonância com o **Anexo I – Termo de Referência**, o prazo de execução dos serviços é de (....), contados a partir do recebimento, pelo Fornecedor, da Nota de Empenho/Ordem de Início de Serviço/Entrega.

4 - INFORMAÇÕES BANCÁRIAS:

Os pagamentos serão efetuados através de ordem bancária para a seguinte conta:

BANCO: _____

AGÊNCIA: _____

CONTA CORRENTE Nº: _____

5 - DADOS DA CONTRATADA

CNPJ/MF: _____. _____. ____/____ - ____

Razão Social:

Endereço:

Dados Bancários: Banco:, Agência:, Conta-Corrente:

Optante Simples (SIM ou NÃO):

Telefones: (...) -

E-mail:@.....

Web Site:

6 - REPRESENTANTE LEGAL

Nome:

Cargo/Função:

Carteira de Identidade: Número:, Emissor:

CPF:

Naturalidade:

Telefone: (...) -

E-mail:@.....]

7 - Declaração

7.1 - DECLARO, para fins de participação no Pregão Eletrônico nº **012/2021**, que optei em **não realizar a visita técnica** e que tenho pleno conhecimento das condições e peculiaridades inerentes à natureza do trabalho, assume total responsabilidade por este fato e não utilizará deste para quaisquer questionamentos

futuros que ensejem desavenças técnicas ou financeiras com a contratante, tendo ciência que não poderá alegar em qualquer fase da licitação ou vigência da relação contratual que não realizará os serviços em conformidade com a qualidade e requisitos exigidos.

Ou

7.1 -DECLARO, para fins de participação no Pregão Eletrônico nº [012/2021](#), que tomei conhecimento de todas as informações necessárias à execução de seu objeto, e que vistoriei os locais de execução dos serviços/materiais objeto da contratação.

7.2 - DECLARO que manterei profissionais necessários a execução dos serviços/materiais, com os perfis e qualificações mínimas exigidas no edital de licitação, mantendo o compromisso de atualizá-los e capacitá-los sempre que houver atualização.

7.3 - DECLARO que em nossos preços estão incluídos todos os custos diretos e indiretos para a perfeita execução do objeto, inclusive despesas com frete, mão-de-obra, seguros em geral, encargos da Legislação Social Trabalhista, Previdenciária, da Infelizmente do trabalho e responsabilidade civil por qualquer dano causado a terceiros ou dispêndios resultantes de impostos, taxas, emolumentos, regulamentos e posturas municipais, estaduais e federais, enfim, tudo o que for necessário para a execução total e completa do objeto, bem como nosso lucro, conforme especificações contidas no Edital, sem que caiba, em qualquer caso, direito regressivo em relação ao IPEN-CNEN/SP.

Caso nos seja adjudicado o objeto da presente licitação, nos comprometemos a assinar o contrato ou receber a Nota de Empenho, e indicamos o(a) Sr(a). ..., Carteira de Identidade nº expedida em/...../....., Órgão Expedidor, e CPF nº, e-mail, fax, telefone, como representante desta Empresa.

Finalizando, declaramos que temos pleno conhecimento de todos os aspectos relativos à licitação em tela e nossa plena concordância com as condições estabelecidas no Edital e seus anexos.

CARIMBO COM CNPJ E ASSINATURA DA REPRESENTANTE LEGAL DA PROPONENTE