



INSTITUTO DE PESQUISAS ENERGÉTICAS E NUCLEARES
Avenida Professor Lineu Prestes, 2242, - Bairro Cidade Universitária, São Paulo/SP, CEP 05508-000
Telefone: (11) 28105533 e Fax: @fax_unidade@ - http://www.ipen.br

PREGÃO ELETRÔNICO Nº [014/2022](#)

Processo nº 01342.000675/2021-83

Torna-se público, para conhecimento dos interessados, que a COMISSÃO NACIONAL DE ENERGIA NUCLEAR, por meio do **INSTITUTO DE PESQUISAS ENERGÉTICAS E NUCLEARES IPEN-CNEN**, UASG nº **113202** (Serviço de Gestão de Contratos e Licitações - SECLI), sediada na Avenida Lineu Prestes, nº 2242 ADM 2º andar – Butantã, São Paulo/SP – CEP 05.508-000, realizará licitação, na modalidade **PREGÃO**, na forma **ELETRÔNICA**, com critério de julgamento **menor preço**, nos termos da [Lei nº 10.520, de 17 de julho de 2002](#), do [Decreto nº 10.024, de 20 de setembro de 2019](#), do [Decreto nº 7892, de 23 de janeiro de 2013](#), da [Instrução Normativa SLTI/MP nº 01, de 19 de janeiro de 2010](#), da [Instrução Normativa SEGES/MP nº 03, de 26 de abril, de 2018](#), da [Lei Complementar nº 123, de 14 de dezembro de 2006](#), da [Lei nº 11.488, de 15 de junho de 2007](#), do [Decreto nº 8.538, de 06 de outubro de 2015](#), aplicando-se, subsidiariamente, a [Lei nº 8.666, de 21 de junho de 1993](#), e as exigências estabelecidas neste Edital.

Data da sessão: 13/04/2022 (4ª Feira)

Horário: 09:30 h

Local: Portal de Compras do Governo Federal – <https://www.gov.br/compras/pt-br>

1 - DO OBJETO

1.1 - O objeto da presente licitação é a escolha da proposta mais vantajosa para a aquisição de **frascos protetor de agulhas**, conforme condições, quantidades e exigências estabelecidas neste Edital e seus anexos.

1.2 - A licitação será realizada em **único item**.

1.3 - O critério de julgamento adotado será o **menor preço do item**, observadas as exigências contidas neste Edital e seus Anexos quanto às especificações do objeto.

2 - DOS RECURSOS ORÇAMENTÁRIOS

2.1 - As despesas para atender a esta licitação estão programadas em dotação orçamentária própria, prevista no orçamento da União para o exercício de **2022**, na classificação abaixo:

Gestão/Unidade: **113202/11501**

Fonte de Recursos: **0150**

PTRES: **168744**

Plano Plurianual **2020-2023** ([Lei nº 13.971, de 27/12/2019](#)), PROGRAMA: **2206** - Política Nuclear nº **19.662.2206.2478.0001**.

Elemento de Despesa: **339030-35 - Material Laboratorial**

Plano Interno: **24780000013**

3 - DO CREDENCIAMENTO

3.1 - O Credenciamento é o nível básico do registro cadastral no [SICAF](#), que permite a participação dos interessados na modalidade licitatória Pregão, em sua forma eletrônica.

3.2 - O cadastro no [SICAF](#) deverá ser feito no Portal de Compras do Governo Federal, no sítio <https://www.gov.br/compras/pt-br>, por meio de certificado digital conferido pela Infraestrutura de Chaves Públicas Brasileira – ICP - Brasil.

3.3 - O credenciamento junto ao provedor do sistema implica a responsabilidade do licitante ou de seu representante legal e a presunção de sua capacidade técnica para realização das transações inerentes a este Pregão.

3.4 - O licitante responsabiliza-se exclusiva e formalmente pelas transações efetuadas em seu nome, assume como firmes e verdadeiras suas propostas e seus lances, inclusive os atos praticados diretamente ou por seu representante, excluída a responsabilidade do provedor do sistema ou do órgão ou entidade promotora da licitação por eventuais danos decorrentes de uso indevido das credenciais de acesso, ainda que por terceiros.

3.5 - É de responsabilidade do cadastrado conferir a exatidão dos seus dados cadastrais no [SICAF](#) e mantê-los atualizados junto aos órgãos responsáveis pela informação, devendo proceder, imediatamente, à correção ou à alteração dos registros tão logo identifique incorreção ou aqueles se tornem desatualizados.

3.5.1 - A não observância do disposto no subitem anterior poderá ensejar desclassificação no momento da habilitação.

4 - DA PARTICIPAÇÃO NO PREGÃO

4.1 - Poderão participar deste Pregão interessados cujo ramo de atividade seja compatível com o objeto desta licitação, e que estejam com Credenciamento regular no [Sistema de Cadastramento Unificado de Fornecedores – SICAF](#), conforme disposto no [art. 9º da IN SEGES/MP nº 3, de 2018](#).

4.1.1 - Os licitantes deverão utilizar o certificado digital para acesso ao Sistema.

4.2 - Será concedido tratamento favorecido para as microempresas e empresas de pequeno porte, para as sociedades cooperativas mencionadas no [artigo 34 da Lei nº 11.488, de 2007](#), para o agricultor familiar, o produtor rural pessoa física e para o microempreendedor individual - MEI, nos limites

previstos da [Lei Complementar nº 123, de 2006](#).

4.3 - Não poderão participar desta licitação os interessados:

4.3.1 - proibidos de participar de licitações e celebrar contratos administrativos, na forma da legislação vigente;

4.3.2 - que não atendam às condições deste Edital e seu(s) anexo(s);

4.3.3 - estrangeiros que não tenham representação legal no Brasil com poderes expressos para receber citação e responder administrativa ou judicialmente;

4.3.4 - que se enquadrem nas vedações previstas no [artigo 9º da Lei nº 8.666, de 1993](#);

4.3.5 - que estejam sob falência, concurso de credores, concordata ou em processo de dissolução ou liquidação;

4.3.6 - entidades empresariais que estejam reunidas em consórcio;

4.3.7 - Organizações da Sociedade Civil de Interesse Público - OSCIP, atuando nessa condição (Acórdão nº 746/2014-TCU-Plenário).

4.4 - Como condição para participação no Pregão, a licitante assinalará “sim” ou “não” em campo próprio do sistema eletrônico, relativo às seguintes declarações:

4.4.1 - que cumpre os requisitos estabelecidos no [artigo 3º da Lei Complementar nº 123, de 2006](#), estando apta a usufruir do tratamento favorecido estabelecido em seus [arts. 42 a 49](#);

4.4.1.1 - nos itens exclusivos para participação de microempresas e empresas de pequeno porte, a assinalação do campo “não” impedirá o prosseguimento no certame;

4.4.1.2 - nos itens em que a participação não for exclusiva para microempresas e empresas de pequeno porte, a assinalação do campo “não” apenas produzirá o efeito de o licitante não ter direito ao tratamento favorecido previsto na [Lei Complementar nº 123, de 2006](#), mesmo que microempresa, empresa de pequeno porte.

4.4.2 - que está ciente e concorda com as condições contidas no Edital e seus anexos;

4.4.3 - que cumpre os requisitos para a habilitação definidos no Edital e que a proposta apresentada está em conformidade com as exigências editalícias;

4.4.4 - que inexistem fatos impeditivos para sua habilitação no certame, ciente da obrigatoriedade de declarar ocorrências posteriores;

4.4.5 - que não emprega menor de 18 anos em trabalho noturno, perigoso ou insalubre e não emprega menor de 16 anos, salvo menor, a partir de 14 anos, na condição de aprendiz, nos termos do [artigo 7º, XXXIII, da Constituição](#);

4.4.6 - que a proposta foi elaborada de forma independente, nos termos da [Instrução Normativa SLTI/MP nº 2, de 16 de setembro de 2009](#).

4.4.7 - que não possui, em sua cadeia produtiva, empregados executando trabalho degradante ou forçado, observando o disposto nos [incisos III e IV do art. 1º e no inciso III do art. 5º da Constituição Federal](#);

4.4.8 - que os serviços são prestados por empresas que comprovem cumprimento de reserva de cargos prevista em lei para pessoa com deficiência ou para reabilitado da Previdência Social e que atendam às regras de acessibilidade previstas na legislação, conforme disposto no [art. 93 da Lei nº 8.213, de 24 de julho de 1991](#).

4.5 - A declaração falsa relativa ao cumprimento de qualquer condição sujeitará o licitante às sanções previstas em lei e neste Edital.

5 - DA APRESENTAÇÃO DA PROPOSTA E DOS DOCUMENTOS DE HABILITAÇÃO

5.1 - Os licitantes encaminharão, exclusivamente por meio do sistema, concomitantemente com os documentos de habilitação exigidos no edital, proposta com a descrição do objeto ofertado e o preço, até a data e o horário estabelecidos para abertura da sessão pública, quando, então, encerrar-se-á automaticamente a etapa de envio dessa documentação.

5.2 - O envio da proposta, acompanhada dos documentos de habilitação exigidos neste Edital, ocorrerá por meio de chave de acesso e senha.

5.3 - Os licitantes poderão deixar de apresentar os documentos de habilitação que constem do [SICAF](#), assegurado aos demais licitantes o direito de acesso aos dados constantes dos sistemas.

5.4 - As Microempresas e Empresas de Pequeno Porte deverão encaminhar a documentação de habilitação, ainda que haja alguma restrição de regularidade fiscal e trabalhista, nos termos do [art. 43, § 1º da LC nº 123, de 2006](#).

5.5 - Incumbirá ao licitante acompanhar as operações no sistema eletrônico durante a sessão pública do Pregão, ficando responsável pelo ônus decorrente da perda de negócios, diante da inobservância de quaisquer mensagens emitidas pelo sistema ou de sua desconexão.

5.6 - Até a abertura da sessão pública, os licitantes poderão retirar ou substituir a proposta e os documentos de habilitação anteriormente inseridos no sistema;

5.7 - Não será estabelecida, nessa etapa do certame, ordem de classificação entre as propostas apresentadas, o que somente ocorrerá após a realização dos procedimentos de negociação e julgamento da proposta.

5.8 - Os documentos que compõem a proposta e a habilitação do licitante melhor classificado somente serão disponibilizados para avaliação do pregoeiro e para acesso público após o encerramento do envio de lances.

6 - DO PREENCHIMENTO DA PROPOSTA

6.1 - O licitante deverá enviar sua proposta mediante o preenchimento, no sistema eletrônico, dos seguintes campos:

6.1.1 - Valor unitário e total do item;

6.1.2 - Marca;

6.1.3 - Fabricante;

6.1.4 - Descrição detalhada do objeto, contendo as informações similares à especificação do Termo de Referência: indicando, no que for aplicável, o *modelo, prazo de validade ou de garantia, número do registro ou inscrição do bem no órgão competente, quando for o caso*;

6.2 - Todas as especificações do objeto contidas na proposta vinculam a Contratada.

6.3 - Nos valores propostos estarão inclusos todos os custos operacionais, encargos previdenciários, trabalhistas, tributários, comerciais e quaisquer outros que incidam direta ou indiretamente no fornecimento dos bens.

6.4 - Os preços ofertados, tanto na proposta inicial, quanto na etapa de lances, serão de exclusiva responsabilidade do licitante, não lhe assistindo o direito de pleitear qualquer alteração, sob alegação de erro, omissão ou qualquer outro pretexto.

6.5 - O prazo de validade da proposta não será inferior a **90 (noventa) dias**, a contar da data de sua apresentação.

6.6 - Os licitantes devem respeitar os preços máximos estabelecidos nas normas de regência de contratações públicas federais, quando participarem de licitações públicas;

6.6.1 - O descumprimento das regras supramencionadas pela Administração por parte dos contratados pode ensejar a fiscalização do Tribunal de Contas da União e, após o devido processo legal, gerar as seguintes consequências: assinatura de prazo para a adoção das medidas necessárias ao exato cumprimento da lei, nos termos do [art. 71, inciso IX, da Constituição](#); ou condenação dos agentes públicos responsáveis e da empresa contratada ao pagamento dos prejuízos ao erário, caso verificada a ocorrência de superfaturamento por sobrepreço na execução do contrato.

7 - DA ABERTURA DA SESSÃO, CLASSIFICAÇÃO DAS PROPOSTAS E FORMULAÇÃO DE LANCES

7.1 - A abertura da presente licitação dar-se-á em sessão pública, por meio de sistema eletrônico, na data, horário e local indicados neste Edital.

7.2 - O Pregoeiro verificará as propostas apresentadas, desclassificando desde logo aquelas que não estejam em conformidade com os requisitos estabelecidos neste Edital, contenham vícios insanáveis ou não apresentem as especificações técnicas exigidas no Termo de Referência.

7.2.1 - Também será desclassificada a proposta que identifique o licitante.

7.2.2 - A desclassificação será sempre fundamentada e registrada no sistema, com acompanhamento em tempo real por todos os participantes.

7.2.3 - A não desclassificação da proposta não impede o seu julgamento definitivo em sentido contrário, levado a efeito na fase de aceitação.

7.3 - O sistema ordenará automaticamente as propostas classificadas, sendo que somente estas participarão da fase de lances.

7.4 - O sistema disponibilizará campo próprio para troca de mensagens entre o Pregoeiro e os licitantes.

7.5 - Iniciada a etapa competitiva, os licitantes deverão encaminhar lances exclusivamente por meio do sistema eletrônico, sendo imediatamente informados do seu recebimento e do valor consignado no registro.

7.5.1 - O lance deverá ser ofertado pelo **valor total do item**.

7.6 - Os licitantes poderão oferecer lances sucessivos, observando o horário fixado para abertura da sessão e as regras estabelecidas no Edital.

7.7 - O licitante somente poderá oferecer lance de valor inferior ou percentual de desconto superior ao último por ele ofertado e registrado pelo sistema.

7.8 - O intervalo mínimo de diferença de valores ou percentuais entre os lances, que incidirá tanto em relação aos lances intermediários quanto em relação à proposta que cobrir a melhor oferta deverá ser **R\$ 30,00 (trinta Reais)**.

7.9 - Será adotado para o envio de lances no pregão eletrônico o modo de disputa "aberto", em que os licitantes apresentarão lances públicos e sucessivos, com prorrogações.

7.10 - A etapa de lances da sessão pública terá duração de dez minutos e, após isso, será prorrogada automaticamente pelo sistema quando houver lance ofertado nos últimos dois minutos do período de duração da sessão pública.

7.11 - A prorrogação automática da etapa de lances, de que trata o item anterior, será de dois minutos e ocorrerá sucessivamente sempre que houver lances enviados nesse período de prorrogação, inclusive no caso de lances intermediários.

7.12 - Não havendo novos lances na forma estabelecida nos itens anteriores, a sessão pública encerrar-se-á automaticamente.

7.13 - Encerrada a fase competitiva sem que haja a prorrogação automática pelo sistema, poderá o pregoeiro, assessorado pela equipe de apoio, justificadamente, admitir o reinício da sessão pública de lances, em prol da consecução do melhor preço.

7.14 - Não serão aceitos dois ou mais lances de mesmo valor, prevalecendo aquele que for recebido e registrado em primeiro lugar.

7.15 - Durante o transcurso da sessão pública, os licitantes serão informados, em tempo real, do valor do menor lance registrado, vedada a identificação do licitante.

7.16 - No caso de desconexão com o Pregoeiro, no decorrer da etapa competitiva do Pregão, o sistema eletrônico poderá permanecer acessível aos licitantes para a recepção dos lances.

7.17 - Quando a desconexão do sistema eletrônico para o pregoeiro persistir por tempo superior a dez minutos, a sessão pública será suspensa e reiniciada somente após decorridas vinte e quatro horas da comunicação do fato pelo Pregoeiro aos participantes, no sítio eletrônico utilizado para divulgação.

7.18 - O Critério de julgamento adotado será o **menor preço**, conforme definido neste Edital e seus anexos.

7.19 - Caso o licitante não apresente lances, concorrerá com o valor de sua proposta.

7.20 - Em relação a itens não exclusivos para participação de microempresas e empresas de pequeno porte, uma vez encerrada a etapa de lances, será efetivada a verificação automática, junto à Receita Federal, do porte da entidade empresarial. O sistema identificará em coluna própria as microempresas e empresas de pequeno porte participantes, procedendo à comparação com os valores da primeira colocada, se esta for empresa de maior porte, assim como das demais classificadas, para o fim de aplicar-se o disposto nos [arts. 44 e 45 da LC nº 123, de 2006](#), regulamentada pelo [Decreto nº 8.538, de 2015](#).

7.21 - Nessas condições, as propostas de microempresas e empresas de pequeno porte que se encontrarem na faixa de até **5% (cinco por cento)** acima da melhor proposta ou melhor lance serão consideradas empatadas com a primeira colocada.

7.22 - A melhor classificada nos termos do item anterior terá o direito de encaminhar uma última oferta para desempate, obrigatoriamente em valor inferior ao da primeira colocada, no prazo de 5 (cinco) minutos controlados pelo sistema, contados após a comunicação automática para tanto.

7.23 - Caso a microempresa ou a empresa de pequeno porte melhor classificada desista ou não se manifeste no prazo estabelecido, serão convocadas as demais licitantes microempresa e empresa de pequeno porte que se encontrem naquele intervalo de **5% (cinco por cento)**, na ordem de classificação, para o exercício do mesmo direito, no prazo estabelecido no subitem anterior.

7.24 - No caso de equivalência dos valores apresentados pelas microempresas e empresas de pequeno porte que se encontrem nos intervalos estabelecidos nos subitens anteriores, será realizado sorteio entre elas para que se identifique aquela que primeiro poderá apresentar melhor oferta.

7.25 - Só poderá haver empate entre propostas iguais (não seguidas de lances), ou entre lances finais da fase fechada do modo de disputa aberto e fechado.

7.26 - Havendo eventual empate entre propostas ou lances, o critério de desempate será aquele previsto no [art. 3º, § 2º, da Lei nº 8.666, de 1993](#), assegurando-se a preferência, sucessivamente, aos bens produzidos:

7.26.1 - no país;

7.26.2 - por empresas brasileiras;

7.26.3 - por empresas que invistam em pesquisa e no desenvolvimento de tecnologia no País;

7.26.4 - por empresas que comprovem cumprimento de reserva de cargos prevista em lei para pessoa com deficiência ou para reabilitado da Previdência Social e que atendam às regras de acessibilidade previstas na legislação.

7.27 - Persistindo o empate, a proposta vencedora será sorteada pelo sistema eletrônico dentre as propostas ou os lances empatados.

7.28 - Encerrada a etapa de envio de lances da sessão pública, o pregoeiro deverá encaminhar, pelo sistema eletrônico, contraproposta ao licitante que tenha apresentado o melhor preço, para que seja obtida melhor proposta, vedada a negociação em condições diferentes das previstas neste Edital.

7.28.1 - A negociação será realizada por meio do sistema, podendo ser acompanhada pelos demais licitantes.

7.28.2 - O pregoeiro solicitará ao licitante melhor classificado que, no prazo de **02 (duas) horas**, envie a proposta adequada ao último lance ofertado após a negociação realizada, acompanhada, se for o caso, dos documentos complementares, quando necessários à confirmação daqueles exigidos neste Edital e já apresentados.

7.29 - Após a negociação do preço, o Pregoeiro iniciará a fase de aceitação e julgamento da proposta.

8 - DA ACEITABILIDADE DA PROPOSTA VENCEDORA.

8.1 - Encerrada a etapa de negociação, o pregoeiro examinará a proposta classificada em primeiro lugar quanto à adequação ao objeto e à compatibilidade do preço em relação ao máximo estipulado para contratação neste Edital e em seus anexos, observado o disposto no [parágrafo único do art. 7º e no § 9º do art. 26 do Decreto n.º 10.024/2019](#).

8.2 - O licitante qualificado como produtor rural pessoa física deverá incluir, na sua proposta, os percentuais das contribuições previstas no [art. 176 da Instrução Normativa RFB n. 971, de 2009](#), em razão do disposto no [art. 184, inciso V](#), sob pena de desclassificação.

8.3 - Será desclassificada a proposta ou o lance vencedor, apresentar preço final superior ao preço máximo fixado (Acórdão nº 1455/2018 -TCU - Plenário), desconto menor do que o mínimo exigido ou que apresentar preço manifestamente inexequível.

8.3.1 - Considera-se inexequível a proposta que apresente preços global ou unitários simbólicos, irrisórios ou de valor zero, incompatíveis com os preços dos insumos e salários de mercado, acrescidos dos respectivos encargos, ainda que o ato convocatório da licitação não tenha estabelecido limites mínimos, exceto quando se referirem a materiais e instalações de propriedade do próprio licitante, para os quais ele renuncie a parcela ou à totalidade da remuneração.

8.4 - Qualquer interessado poderá requerer que se realizem diligências para aferir a exequibilidade e a legalidade das propostas, devendo apresentar as provas ou os indícios que fundamentam a suspeita;

8.5 - Na hipótese de necessidade de suspensão da sessão pública para a realização de diligências, com vistas ao saneamento das propostas, a sessão pública somente poderá ser reiniciada mediante aviso prévio no sistema com, no mínimo, vinte e quatro horas de antecedência, e a ocorrência será registrada em ata;

8.6 - O Pregoeiro poderá convocar o licitante para enviar documento digital complementar, por meio de funcionalidade disponível no sistema, no prazo de **02 (duas) horas**, sob pena de não aceitação da proposta.

8.6.1 - É facultado ao pregoeiro prorrogar o prazo estabelecido, a partir de solicitação fundamentada feita no chat pelo licitante, antes de findo o prazo.

8.6.2 - Dentre os documentos passíveis de solicitação pelo Pregoeiro, destacam-se os que contenham as características do material ofertado, tais como marca, modelo, tipo, fabricante e procedência, além de outras informações pertinentes, a exemplo de catálogos, folhetos ou propostas, encaminhados por meio eletrônico, ou, se for o caso, por outro meio e prazo indicados pelo Pregoeiro, sem prejuízo do seu ulterior envio pelo sistema eletrônico, sob pena de não aceitação da proposta.

8.7 - Se a proposta ou lance vencedor for desclassificado, o Pregoeiro examinará a proposta ou lance subsequente, e, assim sucessivamente, na ordem de classificação.

8.8 - Havendo necessidade, o Pregoeiro suspenderá a sessão, informando no "chat" a nova data e horário para a sua continuidade.

8.9 - O Pregoeiro poderá encaminhar, por meio do sistema eletrônico, contraproposta ao licitante que apresentou o lance mais vantajoso, com o fim de negociar a obtenção de melhor preço, vedada a negociação em condições diversas das previstas neste Edital.

8.9.1 - Também nas hipóteses em que o Pregoeiro não aceitar a proposta e passar à subsequente, poderá negociar com o licitante para que seja obtido preço melhor.

8.9.2 - A negociação será realizada por meio do sistema, podendo ser acompanhada pelos demais licitantes.

8.10 - Nos itens não exclusivos para a participação de microempresas e empresas de pequeno porte, sempre que a proposta não for aceita, e antes de o Pregoeiro passar à subsequente, haverá nova verificação, pelo sistema, da eventual ocorrência do empate ficto, previsto nos [artigos 44 e 45 da LC nº 123, de 2006](#), seguindo-se a disciplina antes estabelecida, se for o caso.

8.11 - Encerrada a análise quanto à aceitação da proposta, o pregoeiro verificará a habilitação do licitante, observado o disposto neste Edital.

9 - DA HABILITAÇÃO

9.1 - Como condição prévia ao exame da documentação de habilitação do licitante detentor da proposta classificada em primeiro lugar, o Pregoeiro verificará o eventual descumprimento das condições de participação, especialmente quanto à existência de sanção que impeça a participação no certame ou a futura contratação, mediante a consulta aos seguintes cadastros:

a) [SICAF](#)

b) Cadastro Nacional de Empresas Inidôneas e Suspensas - CEIS, mantido pela Controladoria-Geral da União (www.portaldatransparencia.gov.br/ceis);

c) Cadastro Nacional de Condenações Cíveis por Atos de Improbidade Administrativa, mantido pelo Conselho Nacional de Justiça (www.cnj.jus.br/improbidade_adm/consultar_requerido.php).

d) Lista de Inidôneos e o Cadastro Integrado de Condenações por Ilícitos Administrativos - CADICON, mantidos pelo Tribunal de Contas da União - TCU;

9.1.1 - Para a consulta de licitantes pessoa jurídica poderá haver a substituição das consultas das alíneas “b”, “c” e “d” acima pela Consulta Consolidada de Pessoa Jurídica do TCU (<https://certidoesapf.apps.tcu.gov.br/>)

9.1.2 - A consulta aos cadastros será realizada em nome da empresa licitante e também de seu sócio majoritário, por força do [artigo 12 da Lei nº 8.429, de 1992](#), que prevê, dentre as sanções impostas ao responsável pela prática de ato de improbidade administrativa, a proibição de contratar com o Poder Público, inclusive por intermédio de pessoa jurídica da qual seja sócio majoritário.

9.1.2.1 - Caso conste na Consulta de Situação do Fornecedor a existência de Ocorrências Impeditivas Indiretas, o gestor diligenciará para verificar se houve fraude por parte das empresas apontadas no Relatório de Ocorrências Impeditivas Indiretas.

9.1.2.2 - A tentativa de burla será verificada por meio dos vínculos societários, linhas de fornecimento similares, dentre outros.

9.1.2.3 - O licitante será convocado para manifestação previamente à sua desclassificação.

9.1.2.4 - Constatada a existência de sanção, o Pregoeiro reputará o licitante inabilitado, por falta de condição de participação.

9.1.2.5 - No caso de inabilitação, haverá nova verificação, pelo sistema, da eventual ocorrência do empate ficto, previsto nos [arts. 44 e 45 da Lei Complementar nº 123, de 2006](#), seguindo-se a disciplina antes estabelecida para aceitação da proposta subsequente.

9.2 - Caso atendidas as condições de participação, a habilitação do licitantes será verificada por meio do SICAF, nos documentos por ele abrangidos em relação à habilitação jurídica, à regularidade fiscal e trabalhista, à qualificação econômica financeira e habilitação técnica, conforme o disposto na [Instrução Normativa SEGES/MP nº 03, de 2018](#).

9.2.1 - O interessado, para efeitos de habilitação prevista na [Instrução Normativa SEGES/MP nº 03, de 2018](#) mediante utilização do sistema, deverá atender às condições exigidas no cadastramento no SICAF até o terceiro dia útil anterior à data prevista para recebimento das propostas;

9.2.2 - É dever do licitante atualizar previamente as comprovações constantes do SICAF para que estejam vigentes na data da abertura da sessão pública, ou encaminhar, em conjunto com a apresentação da proposta, a respectiva documentação atualizada.

9.2.3 - O descumprimento do subitem acima implicará a inabilitação do licitante, exceto se a consulta aos sítios eletrônicos oficiais emissores de certidões feita pelo Pregoeiro lograr êxito em encontrar a(s) certidão(ões) válida(s), conforme [art. 43, §3º, do Decreto 10.024, de 2019](#).

9.3 - Havendo a necessidade de envio de documentos de habilitação complementares, necessários à confirmação daqueles exigidos neste Edital e já apresentados, o licitante será convocado a encaminhá-los, em formato digital, via sistema, no prazo de **02 (duas) horas**, sob pena de inabilitação.

9.4 - Somente haverá a necessidade de comprovação do preenchimento de requisitos mediante apresentação dos documentos originais não-digitais quando houver dúvida em relação à integridade do documento digital.

9.5 - Não serão aceitos documentos de habilitação com indicação de CNPJ/CPF diferentes, salvo aqueles legalmente permitidos.

9.6 - Se o licitante for a matriz, todos os documentos deverão estar em nome da matriz, e se o licitante for a filial, todos os documentos deverão estar em nome da filial, exceto aqueles documentos que, pela própria natureza, comprovadamente, forem emitidos somente em nome da matriz.

9.6.1 - Serão aceitos registros de CNPJ de licitante matriz e filial com diferenças de números de documentos pertinentes ao CND e ao CRF/FGTS, quando for comprovada a centralização do recolhimento dessas contribuições.

9.7 - Ressalvado o disposto no **item 5.3**, os licitantes deverão encaminhar, nos termos deste Edital, a documentação relacionada nos itens a seguir, para fins de habilitação:

9.8 - Habilitação jurídica:

9.8.1 - No caso de empresário individual: inscrição no Registro Público de Empresas Mercantis, a cargo da Junta Comercial da respectiva sede;

9.8.2 - Em se tratando de microempreendedor individual – MEI: Certificado da Condição de Microempreendedor Individual - CCMEI, cuja aceitação ficará condicionada à verificação da autenticidade no sítio www.portaldomicroempreendedor.gov.br;

9.8.3 - No caso de sociedade empresária ou empresa individual de responsabilidade limitada - EIRELI: ato constitutivo, estatuto ou contrato social em vigor, devidamente registrado na Junta Comercial da respectiva sede, acompanhado de documento comprobatório de seus administradores;

9.8.4 - inscrição no Registro Público de Empresas Mercantis onde opera, com averbação no Registro onde tem sede a matriz, no caso de ser o participante sucursal, filial ou agência;

9.8.5 - No caso de sociedade simples: inscrição do ato constitutivo no Registro Civil das Pessoas Jurídicas do local de sua sede, acompanhada de prova da indicação dos seus administradores;

9.8.6 - No caso de cooperativa: ata de fundação e estatuto social em vigor, com a ata da assembleia que o aprovou, devidamente arquivado na Junta Comercial ou inscrito no Registro Civil das Pessoas Jurídicas da respectiva sede, bem como o registro de que trata o [art. 107 da Lei nº 5.764, de 1971](#);

9.8.7 - No caso de empresa ou sociedade estrangeira em funcionamento no País: decreto de autorização;

9.8.8 - Os documentos acima deverão estar acompanhados de todas as alterações ou da consolidação respectiva;

9.9 - Regularidade fiscal e trabalhista:

9.9.1 - prova de inscrição no Cadastro Nacional de Pessoas Jurídicas ou no Cadastro de Pessoas Físicas, conforme o caso;

9.9.2 - prova de regularidade fiscal perante a Fazenda Nacional, mediante apresentação de certidão expedida conjuntamente pela Secretaria da Receita Federal do Brasil (RFB) e pela Procuradoria-Geral da Fazenda Nacional (PGFN), referente a todos os créditos tributários federais e à Dívida Ativa da União (DAU) por elas administrados, inclusive aqueles relativos à Seguridade Social, nos termos da [Portaria Conjunta nº 1.751, de 02/10/2014](#), do Secretário da Receita Federal do Brasil e da Procuradora-Geral da Fazenda Nacional.

9.9.3 - prova de regularidade com o Fundo de Garantia do Tempo de Serviço (FGTS);

9.9.4 - prova de inexistência de débitos inadimplidos perante a justiça do trabalho, mediante a apresentação de certidão negativa ou positiva com efeito de negativa, nos termos do Título VII-A da Consolidação das Leis do Trabalho, aprovada pelo [Decreto-Lei nº 5.452, de 1º de maio de 1943](#);

9.9.5 - prova de inscrição no cadastro de contribuintes estadual, relativo ao domicílio ou sede do licitante, pertinente ao seu ramo de atividade e compatível com o objeto contratual;

9.9.6 - prova de regularidade com a Fazenda Estadual do domicílio ou sede do licitante, relativa à atividade em cujo exercício contrata ou concorre;

9.9.7 - caso o licitante seja considerado isento dos tributos estaduais relacionados ao objeto licitatório, deverá comprovar tal condição mediante declaração da Fazenda Estadual do seu domicílio ou sede, ou outra equivalente, na forma da lei;

9.9.8 - caso o licitante detentor do menor preço seja qualificado como microempresa ou empresa de pequeno porte deverá apresentar toda a documentação exigida para efeito de comprovação de regularidade fiscal, mesmo que esta apresente alguma restrição, sob pena de inabilitação.

9.10 - Qualificação Econômico-Financeira.

9.10.1 - certidão negativa de falência expedida pelo distribuidor da sede da pessoa jurídica;

9.10.2 - balanço patrimonial e demonstrações contábeis do último exercício social, já exigíveis e apresentados na forma da lei, que comprovem a boa situação financeira da empresa, vedada a sua substituição por balancetes ou balanços provisórios, podendo ser atualizados por índices oficiais quando encerrado há mais de 3 (três) meses da data de apresentação da proposta;

9.10.2.1 - No caso de fornecimento de bens para pronta entrega, não será exigido da licitante qualificada como microempresa ou empresa de pequeno porte, a apresentação de balanço patrimonial do último exercício financeiro. ([Art. 3º do Decreto nº 8.538, de 2015](#));

9.10.2.2 - no caso de empresa constituída no exercício social vigente, admite-se a apresentação de balanço patrimonial e demonstrações contábeis referentes ao período de existência da sociedade;

9.10.2.3 - é admissível o balanço intermediário, se decorrer de lei ou contrato social/estatuto social.

9.10.2.4 - Caso o licitante seja cooperativa, tais documentos deverão ser acompanhados da última auditoria contábil-financeira, [conforme dispõe o artigo 112 da Lei nº 5.764, de 1971](#), ou de uma declaração, sob as penas da lei, de que tal auditoria não foi exigida pelo órgão fiscalizador;

9.10.3 - A comprovação da situação financeira da empresa será constatada mediante obtenção de índices de Liquidez Geral (LG), Solvência Geral (SG) e Liquidez Corrente (LC), superiores a 1 (um) resultantes da aplicação das fórmulas:

$$LG = (\text{Ativo Circulante} + \text{Realizável a Longo Prazo}) \div (\text{Passivo Circulante} + \text{Passivo Não Circulante})$$

$$SG = (\text{Ativo Total}) \div (\text{Passivo Circulante} + \text{Passivo Não Circulante})$$

$$LC = (\text{Ativo Circulante}) \div (\text{Passivo Circulante})$$

9.10.4 - As empresas que apresentarem resultado inferior ou igual a 1(um) em qualquer dos índices de Liquidez Geral (LG), Solvência Geral (SG) e Liquidez Corrente (LC), deverão comprovar, considerados os riscos para a Administração, e, a critério da autoridade competente, o capital mínimo ou o patrimônio líquido mínimo de **10% (dez por cento)** do valor estimado da contratação ou do item pertinente.

9.11 - Qualificação Técnica

9.11.1 - Comprovação de aptidão para o fornecimento de bens em características, quantidades e prazos compatíveis com o objeto desta licitação, ou com o item pertinente, por meio da apresentação de atestados fornecidos por pessoas jurídicas de direito público ou privado.

9.11.1.1 - Para fins da comprovação de que trata este subitem, os atestados deverão dizer respeito a contratos executados com as seguintes características mínimas.

9.12 - O licitante enquadrado como microempreendedor individual que pretenda auferir os benefícios do tratamento diferenciado previstos na [Lei Complementar n. 123, de 2006](#) [Lei Complementar n. 123, de 2006](#), estará dispensado (a) da prova de inscrição nos cadastros de contribuintes estadual e municipal e (b) da apresentação do balanço patrimonial e das demonstrações contábeis do último exercício.

9.13 - A existência de restrição relativamente à regularidade fiscal e trabalhista não impede que a licitante qualificada como microempresa ou empresa de pequeno porte seja declarada vencedora, uma vez que atenda a todas as demais exigências do edital.

9.13.1 - A declaração do vencedor acontecerá no momento imediatamente posterior à fase de habilitação.

9.14 - Caso a proposta mais vantajosa seja ofertada por licitante qualificada como microempresa ou empresa de pequeno porte, e uma vez constatada a existência de alguma restrição no que tange à regularidade fiscal e trabalhista, a mesma será convocada para, no prazo de 5 (cinco) dias úteis, após a declaração do vencedor, comprovar a regularização. O prazo poderá ser prorrogado por igual período, a critério da administração pública, quando requerida pelo licitante, mediante apresentação de justificativa.

9.15 - A não-regularização fiscal e trabalhista no prazo previsto no subitem anterior acarretará a inabilitação do licitante, sem prejuízo das sanções previstas neste Edital, sendo facultada a convocação dos licitantes remanescentes, na ordem de classificação. Se, na ordem de classificação, seguir-se outra microempresa, empresa de pequeno porte ou sociedade cooperativa com alguma restrição na documentação fiscal e trabalhista, será concedido o mesmo prazo para regularização.

9.16 - Havendo necessidade de analisar minuciosamente os documentos exigidos, o Pregoeiro suspenderá a sessão, informando no "chat" a nova data e horário para a continuidade da mesma.

9.17 - Será inabilitado o licitante que não comprovar sua habilitação, seja por não apresentar quaisquer dos documentos exigidos, ou apresentá-los em desacordo com o estabelecido neste Edital.

9.18 - Nos itens não exclusivos a microempresas e empresas de pequeno porte, em havendo inabilitação, haverá nova verificação, pelo sistema, da eventual ocorrência do empate ficto, previsto nos [artigos 44 e 45 da LC nº 123, de 2006](#), seguindo-se a disciplina antes estabelecida para aceitação da proposta subsequente.

9.19 - Constatado o atendimento às exigências de habilitação fixadas no Edital, o licitante será declarado vencedor.

10 - DO ENCAMINHAMENTO DA PROPOSTA VENCEDORA

10.1 - A proposta final do licitante declarado vencedor deverá ser encaminhada no prazo de **02 (duas) horas**, a contar da solicitação do Pregoeiro no sistema eletrônico e deverá:

10.1.1 - ser redigida em língua portuguesa, datilografada ou digitada, em uma via, sem emendas, rasuras, entrelinhas ou ressalvas, devendo a última folha ser assinada e as demais rubricadas pelo licitante ou seu representante legal.

10.1.2 - conter a indicação do banco, número da conta e agência do licitante vencedor, para fins de pagamento.

10.2 - A proposta final deverá ser documentada nos autos e será levada em consideração no decorrer da execução do contrato e aplicação de eventual sanção à Contratada, se for o caso.

10.2.1 - Todas as especificações do objeto contidas na proposta, tais como marca, modelo, tipo, fabricante e procedência, vinculam a Contratada.

10.3 - Os preços deverão ser expressos em moeda corrente nacional, o valor unitário em algarismos e o valor global em algarismos e por extenso ([art. 5º da Lei nº 8.666/93](#)).

10.3.1 - Ocorrendo divergência entre os preços unitários e o preço global, prevalecerão os primeiros; no caso de divergência entre os valores numéricos e os valores expressos por extenso, prevalecerão estes últimos.

10.4 - A oferta deverá ser firme e precisa, limitada, rigorosamente, ao objeto deste Edital, sem conter alternativas de preço ou de qualquer outra condição que induza o julgamento a mais de um resultado, sob pena de desclassificação.

10.5 - A proposta deverá obedecer aos termos deste Edital e seus Anexos, não sendo considerada aquela que não corresponda às especificações ali contidas ou que estabeleça vínculo à proposta de outro licitante.

10.6 - As propostas que contenham a descrição do objeto, o valor e os documentos complementares estarão disponíveis na internet, após a homologação.

11 - DOS RECURSOS

11.1 - Declarado o vencedor e decorrida a fase de regularização fiscal e trabalhista da licitante qualificada como microempresa ou empresa de pequeno porte, se for o caso, será concedido o prazo de no mínimo trinta minutos, para que qualquer licitante manifeste a intenção de recorrer, de forma motivada, isto é, indicando contra qual(is) decisão(ões) pretende recorrer e por quais motivos, em campo próprio do sistema.

11.2 - Havendo quem se manifeste, caberá ao Pregoeiro verificar a tempestividade e a existência de motivação da intenção de recorrer, para decidir se admite ou não o recurso, fundamentadamente.

11.2.1 - Nesse momento o Pregoeiro não adentrará no mérito recursal, mas apenas verificará as condições de admissibilidade do recurso.

11.2.2 - A falta de manifestação motivada do licitante quanto à intenção de recorrer importará a decadência desse direito.

11.2.3 - Uma vez admitido o recurso, o recorrente terá, a partir de então, o prazo de três dias para apresentar as razões, pelo sistema eletrônico, ficando os demais licitantes, desde logo, intimados para, querendo, apresentarem contrarrazões também pelo sistema eletrônico, em outros três dias, que começarão a contar do término do prazo do recorrente, sendo-lhes assegurada vista imediata dos elementos indispensáveis à defesa de seus interesses.

11.3 - O acolhimento do recurso invalida tão somente os atos insuscetíveis de aproveitamento.

11.4 - Os autos do processo permanecerão com vista franqueada aos interessados, no endereço constante neste Edital.

12 - DA REABERTURA DA SESSÃO PÚBLICA

12.1 - A sessão pública poderá ser reaberta:

12.1.1 - Nas hipóteses de provimento de recurso que leve à anulação de atos anteriores à realização da sessão pública precedente ou em que seja anulada a própria sessão pública, situação em que serão repetidos os atos anulados e os que dele dependam.

12.1.2 - Quando houver erro na aceitação do preço melhor classificado ou quando o licitante declarado vencedor não assinar o contrato, não retirar o instrumento equivalente ou não comprovar a regularização fiscal e trabalhista, nos termos do [art. 43, §1º da LC nº 123/2006](#). Nessas hipóteses, serão adotados os procedimentos imediatamente posteriores ao encerramento da etapa de lances.

12.2 - Todos os licitantes remanescentes deverão ser convocados para acompanhar a sessão reaberta.

12.2.1 - A convocação se dará por meio do sistema eletrônico ("chat"), e-mail, de acordo com a fase do procedimento licitatório.

12.2.2 - A convocação feita por e-mail dar-se-á de acordo com os dados contidos no SICAF, sendo responsabilidade do licitante manter seus dados cadastrais atualizado.

13 - DA ADJUDICAÇÃO E HOMOLOGAÇÃO

13.1 - O objeto da licitação será adjudicado ao licitante declarado vencedor, por ato do Pregoeiro, caso não haja interposição de recurso, ou pela autoridade competente, após a regular decisão dos recursos apresentados.

13.2 - Após a fase recursal, constatada a regularidade dos atos praticados, a autoridade competente homologará o procedimento licitatório.

14 - DA GARANTIA DE EXECUÇÃO

14.1 - Não haverá exigência de garantia de execução para a presente contratação.

15 - DA GARANTIA CONTRATUAL DE BENS

15.1 - Não haverá exigência de garantia contratual dos bens fornecidos na presente contratação.

16 - DO TERMO DE CONTRATO OU INSTRUMENTO EQUIVALENTE

16.1 - Após a homologação da licitação, em sendo realizada a contratação, será firmado Termo de Contrato ou emitido instrumento equivalente.

16.2 - O adjudicatário terá o prazo de **05 (cinco) dias úteis**, contados a partir da data de sua convocação, para assinar o Termo de Contrato ou aceitar instrumento equivalente, conforme o caso (**Nota de Empenho**), sob pena de decair do direito à contratação, sem prejuízo das sanções previstas neste Edital.

16.2.1 - Alternativamente à convocação para comparecer perante o órgão ou entidade para a assinatura do Termo de Contrato ou aceite do instrumento equivalente, a Administração poderá encaminhá-lo para assinatura ou aceite da Adjudicatária, mediante correspondência postal com aviso de recebimento (AR) ou meio eletrônico, para que seja assinado ou aceite no prazo de **05 (cinco) dias**, a contar da data de seu recebimento.

16.2.2 - O prazo previsto no subitem anterior poderá ser prorrogado, por igual período, por solicitação justificada do adjudicatário e aceita pela Administração.

16.3 - O Aceite da Nota de Empenho ou do instrumento equivalente, emitida à empresa adjudicada, implica no reconhecimento de que:

16.3.1 - referida Nota está substituindo o contrato, aplicando-se à relação de negócios ali estabelecida as disposições da [Lei nº 8.666, de 1993](#);

16.3.2 - a contratada se vincula à sua proposta e às previsões contidas no edital e seus anexos;

16.3.3 - a contratada reconhece que as hipóteses de rescisão são aquelas previstas nos [artigos 77 e 78 da Lei nº 8.666/93](#) e reconhece os direitos da Administração previstos nos [artigos 79 e 80](#) da mesma Lei.

16.4 - O prazo de vigência da contratação é de **12 (doze) meses prorrogável** conforme previsão no instrumento contratual ou no termo de referência.

16.5 - Previamente à contratação a Administração realizará consulta ao SICAF para identificar possível suspensão temporária de participação em licitação, no âmbito do órgão ou entidade, proibição de contratar com o Poder Público, bem como ocorrências impeditivas indiretas, observado o disposto no [art. 29, da Instrução Normativa nº 3, de 26 de abril de 2018](#), e nos termos do [art. 6º, III, da Lei nº 10.522, de 19 de julho de 2002](#), consulta prévia ao CADIN.

16.5.1. - Nos casos em que houver necessidade de assinatura do instrumento de contrato, e o fornecedor não estiver inscrito no SICAF, este deverá proceder ao seu cadastramento, sem ônus, antes da contratação.

16.5.2. - Na hipótese de irregularidade do registro no SICAF, o contratado deverá regularizar a sua situação perante o cadastro no prazo de até 05 (cinco) dias úteis, sob pena de aplicação das penalidades previstas no edital e anexos.

16.6. - Na assinatura do contrato ou da ata de registro de preços, será exigida a comprovação das condições de habilitação consignadas no edital, que deverão ser mantidas pelo licitante durante a vigência do contrato ou da ata de registro de preços.

16.7. - Na hipótese de o vencedor da licitação não comprovar as condições de habilitação consignadas no edital ou se recusar a assinar o contrato ou a ata de registro de preços, a Administração, sem prejuízo da aplicação das sanções das demais cominações legais cabíveis a esse licitante, poderá convocar outro licitante, respeitada a ordem de classificação, para, após a comprovação dos requisitos para habilitação, analisada a proposta e eventuais documentos complementares e, feita a negociação, assinar o contrato ou a ata de registro de preços.

17 - DO REAJUSTAMENTO EM SENTIDO GERAL

17.1. - As regras acerca do reajustamento em sentido geral do valor contratual são as estabelecidas no **Termo de Referência**, anexo a este Edital.

18 - DO RECEBIMENTO DO OBJETO E DA FISCALIZAÇÃO

18.1. - Os critérios de recebimento e aceitação do objeto e de fiscalização estão previstos no **Termo de Referência**.

19 - DAS OBRIGAÇÕES DA CONTRATANTE E DA CONTRATADA

19.1. - As obrigações da Contratante e da Contratada são as estabelecidas no **Termo de Referência**.

20 - DO PAGAMENTO

20.1. - As regras acerca do pagamento são as estabelecidas no **Termo de Referência**, anexo a este Edital.

20.1.1. - É admitida a cessão de crédito decorrente da contratação de que trata este Instrumento Convocatório, nos termos do previsto na minuta contratual anexa a este Edital.

21 - DAS SANÇÕES ADMINISTRATIVAS.

21.1. - Comete infração administrativa, nos termos da [Lei nº 10.520, de 2002](#), o licitante/adjudicatário que:

22.1.1. - apresentar documentação falsa;

22.1.2. - não assinar a ata de registro de preços, quando cabível;

22.1.3. - não assinar o termo de contrato ou aceitar/retirar o instrumento equivalente, quando convocado dentro do prazo de validade da proposta;

22.1.4. - deixar de entregar os documentos exigidos no certame;

22.1.5. - ensejar o retardamento da execução do objeto;

22.1.6. - não manter a proposta;

22.1.7. - cometer fraude fiscal;

22.1.8. - comportar-se de modo inidôneo;

22.2. - As sanções do item acima também se aplicam aos integrantes do cadastro de reserva, em pregão para registro de preços que, convocados, não honrarem o compromisso assumido injustificadamente.

22.3. - Considera-se comportamento inidôneo, entre outros, a declaração falsa quanto às condições de participação, quanto ao enquadramento como ME/EPP ou o conluio entre os licitantes, em qualquer momento da licitação, mesmo após o encerramento da fase de lances.

22.4. - O licitante/adjudicatário que cometer qualquer das infrações discriminadas nos subitens anteriores ficará sujeito, sem prejuízo da responsabilidade civil e criminal, às seguintes sanções:

22.4.1. - Advertência por faltas leves, assim entendidas como aquelas que não acarretarem prejuízos significativos ao objeto da contratação;

22.4.2. - Multa de **10% (dez por cento)** sobre o valor estimado do(s) item(s) prejudicado(s) pela conduta do licitante;

22.4.3. - Suspensão de licitar e impedimento de contratar com o órgão, entidade ou unidade administrativa pela qual a Administração Pública opera e atua concretamente, pelo prazo de até dois anos;

22.4.4. - Impedimento de licitar e de contratar com a União e descredenciamento no SICAF, pelo prazo de até cinco anos;

22.5. - Declaração de inidoneidade para licitar ou contratar com a Administração Pública, enquanto perdurarem os motivos determinantes da punição ou até que seja promovida a reabilitação perante a própria autoridade que aplicou a penalidade, que será concedida sempre que a Contratada ressarcir a Contratante pelos prejuízos causados;

22.6. - A penalidade de multa pode ser aplicada cumulativamente com as demais sanções.

22.7. - Se, durante o processo de aplicação de penalidade, se houver indícios de prática de infração administrativa tipificada pela [Lei nº 12.846, de 1º de agosto de 2013](#), como ato lesivo à administração pública nacional ou estrangeira, cópias do processo administrativo necessárias à apuração da responsabilidade da empresa deverão ser remetidas à autoridade competente, com despacho fundamentado, para ciência e decisão sobre a eventual instauração de investigação preliminar ou Processo Administrativo de Responsabilização – PAR.

22.8. - A apuração e o julgamento das demais infrações administrativas não consideradas como ato lesivo à Administração Pública nacional ou estrangeira nos termos da [Lei nº 12.846, de 1º de agosto de 2013](#), seguirão seu rito normal na unidade administrativa.

22.9. - O processamento do PAR não interfere no seguimento regular dos processos administrativos específicos para apuração da ocorrência de danos e prejuízos à Administração Pública Federal resultantes de ato lesivo cometido por pessoa jurídica, com ou sem a participação de agente público.

22.10. - Caso o valor da multa não seja suficiente para cobrir os prejuízos causados pela conduta do licitante, a União ou Entidade poderá cobrar o valor remanescente judicialmente, conforme artigo 419 do Código Civil.

22.11 - A aplicação de qualquer das penalidades previstas realizar-se-á em processo administrativo que assegurará o contraditório e a ampla defesa ao licitante/adjudicatário, observando-se o procedimento previsto na [Lei nº 8.666, de 1993](#), e subsidiariamente na [Lei nº 9.784, de 1999](#).

22.12 - A autoridade competente, na aplicação das sanções, levará em consideração a gravidade da conduta do infrator, o caráter educativo da pena, bem como o dano causado à Administração, observado o princípio da proporcionalidade.

22.13 - As penalidades serão obrigatoriamente registradas no SICAF.

22.14 - As sanções por atos praticados no decorrer da contratação estão previstas no Termo de Referência.

23 - DA IMPUGNAÇÃO AO EDITAL E DO PEDIDO DE ESCLARECIMENTO

23.1 - Até 03 (três) dias úteis antes da data designada para a abertura da sessão pública, qualquer pessoa poderá impugnar este Edital.

23.2 - A impugnação poderá ser realizada por forma eletrônica, pelo e-mail secli@ipen.br ou por petição protocolada no endereço: Setor de Protocolo do IPEN-CNEN situado na **Av. Lineu Prestes, nº 2242 – Cidade Universitária – Butantã – São Paulo – CEP: 05508-000**.

23.3 - Caberá ao Pregoeiro, auxiliado pelos responsáveis pela elaboração deste Edital e seus anexos, decidir sobre a impugnação no prazo de até dois dias úteis contados da data de recebimento da impugnação.

23.4 - Acolhida a impugnação, será definida e publicada nova data para a realização do certame.

23.5 - Os pedidos de esclarecimentos referentes a este processo licitatório deverão ser enviados ao Pregoeiro, até 03 (três) dias úteis anteriores à data designada para abertura da sessão pública, exclusivamente por meio eletrônico via internet, no endereço indicado no Edital.

23.6 - O pregoeiro responderá aos pedidos de esclarecimentos no prazo de dois dias úteis, contado da data de recebimento do pedido, e poderá requisitar subsídios formais aos responsáveis pela elaboração do edital e dos anexos.

23.7 - As impugnações e pedidos de esclarecimentos não suspendem os prazos previstos no certame.

23.7.1 - A concessão de efeito suspensivo à impugnação é medida excepcional e deverá ser motivada pelo pregoeiro, nos autos do processo de licitação.

23.8 - As respostas aos pedidos de esclarecimentos serão divulgadas pelo sistema e vincularão os participantes e a administração.

24 - DAS DISPOSIÇÕES GERAIS

24.1 - Da sessão pública do Pregão divulgar-se-á Ata no sistema eletrônico.

24.2 - Não havendo expediente ou ocorrendo qualquer fato superveniente que impeça a realização do certame na data marcada, a sessão será automaticamente transferida para o primeiro dia útil subsequente, no mesmo horário anteriormente estabelecido, desde que não haja comunicação em contrário, pelo Pregoeiro.

24.3 - Todas as referências de tempo no Edital, no aviso e durante a sessão pública observarão o horário de Brasília – DF.

24.4 - No julgamento das propostas e da habilitação, o Pregoeiro poderá sanar erros ou falhas que não alterem a substância das propostas, dos documentos e sua validade jurídica, mediante despacho fundamentado, registrado em ata e acessível a todos, atribuindo-lhes validade e eficácia para fins de habilitação e classificação.

24.5 - A homologação do resultado desta licitação não implicará direito à contratação.

24.6 - As normas disciplinadoras da licitação serão sempre interpretadas em favor da ampliação da disputa entre os interessados, desde que não comprometam o interesse da Administração, o princípio da isonomia, a finalidade e a segurança da contratação.

24.7 - Os licitantes assumem todos os custos de preparação e apresentação de suas propostas e a Administração não será, em nenhum caso, responsável por esses custos, independentemente da condução ou do resultado do processo licitatório.

24.8 - Na contagem dos prazos estabelecidos neste Edital e seus Anexos, excluir-se-á o dia do início e incluir-se-á o do vencimento. Só se iniciam e vencem os prazos em dias de expediente na Administração.

24.9 - O desatendimento de exigências formais não essenciais não importará o afastamento do licitante, desde que seja possível o aproveitamento do ato, observados os princípios da isonomia e do interesse público.

24.10 - Em caso de divergência entre disposições deste Edital e de seus anexos ou demais peças que compõem o processo, prevalecerá as deste Edital.

24.11 - O Edital está disponibilizado, na íntegra, no endereço eletrônico www.comprasgovernamentais.gov.br e www.ipen.br, mesmo endereço e período no qual os autos do processo administrativo permanecerão com vista franqueada aos interessados.

24.12 - Integram este Edital, para todos os fins e efeitos, os seguintes anexos:

24.12.1 - ANEXO I - Termo de Referência;

24.12.1.1 - ANEXO A – Especificação do frasco de vidro borosilicato incolor (item 1);

24.12.1.2 - ANEXO B - Especificação da rolha butílica comum (item 2);

24.12.1.3 - ANEXO C - Especificação do selo de alumínio 20 mm com furo central (item 3);

24.12.1.4 - ANEXO D – Especificação do item 4 ao item 7;

24.12.1.5 - ANEXO E - Estudos Técnicos Preliminares;

24.12.2 - ANEXO II - Minuta de Termo de Contrato;

24.12.3 - ANEXO III - Modelo de Apresentação de Proposta.



Documento assinado eletronicamente por **Isolda Costa, Diretor(a) de Unidade, Substituto(a)**, em 31/03/2022, às 23:14, conforme horário oficial de Brasília, com fundamento no art. 6º, § 1º, do [Decreto nº 8.539, de 8 de outubro de 2015](#) e no §1º do art. 7º da Portaria PR/CNEN nº 80, de 28 de dezembro de 2018.



A autenticidade deste documento pode ser conferida no site http://sei.cnen.gov.br/sei/controlador_externo.php?acao=documento_conferir&id_orgao_acesso_externo=0, informando o código verificador **1386609** e o código CRC **3A8624D3**.

ANEXO I - TERMO DE REFERÊNCIA**TERMO DE REFERÊNCIA****1 - DO OBJETIVO**

1.1 - Aquisição de frascos protetor de agulhas, conforme condições, quantidades e exigências estabelecidas neste instrumento:

ITEM	DESCRIÇÃO/ESPECIFICAÇÃO	Código Catálogo	UNIDADE DE MEDIDA	QUANTIDADE	VALOR UNITÁRIO	VALOR TOTAL DE REFERÊNCIA
1	Frasco protetor de agulha composto de tarugo de poliuretano embebido em solução bactericida e bacteriostática de nipagin metilparabeno e nipazol propilparabeno, embalado em frasco de vidro borossilicato incolor, fechado com rolha butílica comum cor cinza, lacrado com selo de alumínio não rasgável de cor azul e rotulado conforme normas ANVISA. Produto estéril e apirogênico.	448699	Unidade	39.600	R\$ 6,6345	R\$ 262.728,00

1.2 - O prazo de vigência da contratação é de **12 (doze) meses** contados da assinatura do contrato, **não prorrogável**.

1.3 - Conforme estudo técnico preliminar a quantidade deste contrato para o período de um ano é de 39.600 (trinta e nove mil e seiscentos) unidades do frasco protetor de agulha.

1.4 - A **Figura 1** apresenta a imagem deste objeto.

Figura 1 – Frasco protetor de agulha



Este objeto é um dos componentes do produto GERADOR IPEN-TEC produzido pelo Centro de Radiofarmácia do IPEN/CNEN e é utilizado na proteção e manutenção da assepsia das agulhas do gerador.

2 - JUSTIFICATIVA

2.1 - O Centro de Radiofarmácia do IPEN/CNEN-SP tem como missão produzir, embalar e distribuir Radiofármacos, Gerador de Tecnécio-99m (IPEN TEC) e Reagentes Liofilizados, produtos que são utilizados pela medicina nuclear brasileira.

2.2 - Radiofármacos são preparações farmacêuticas que se aproveitam das propriedades radioativas da matéria com finalidade diagnóstica ou terapêutica.

2.3 - No início da década de 80, após solicitações da medicina nuclear brasileira, o IPEN desenvolveu e iniciou a produção do produto Gerador de Tecnécio-99m, que obteve o nome comercial de GERADOR IPEN-TEC. Desta forma, o Centro de Radiofarmácia do IPEN-CNEN/SP tornou-se o único fabricante brasileiro responsável pelo atendimento de aproximadamente 400 hospitais e clínicas no Brasil, que utilizam estes geradores para obtenção de radiofármacos a serem aplicados em radiodiagnósticos e terapias nas áreas oncológicas e cardíacas.

2.4 - O frasco protetor de agulha, objeto deste Termo de Referência, é um componente do produto GERADOR IPEN-TEC. Este objeto é utilizado para proteção física e utilizado na proteção e manutenção da assepsia das agulhas do gerador, portanto, a sua aquisição é necessária para a produção e venda do GERADOR IPEN-TEC às clínicas especializadas em medicina nuclear.

2.5 - A especificação técnica deste objeto se justifica pela sua finalidade e a quantidade do contrato se justifica pela quantidade vendida por ano do GERADOR IPEN-TEC.

3 - DESCRIÇÃO DA SOLUÇÃO:

3.1 - A solução definida é a contratação mediante licitação por meio de pregão eletrônico internacional, com o julgamento do menor preço para definição do licitante classificado provisoriamente em primeiro lugar na aquisição do objeto conforme especificação técnica que segue.

3.2 - Natureza da contratação (continuada ou não)

Trata-se de aquisição do bem frasco protetor de agulha para manter a fabricação e venda do GERADOR IPEN-TEC pelo Centro de Radiofarmácia do IPEN/ CNEN-SP e atendimento à demanda da medicina nuclear brasileira.

Para continuidade da utilização do frasco protetor de agulha, deverão ocorrer novos processos de aquisição por meio de licitação.

3.3 - Descritivo Técnico

A especificação técnica do objeto deste Termo de Referência está informada no **Quadro 1**.

Quadro 1 – Especificação técnica do frasco protetor de agulha

Frasco Protetor de Agulha

Frasco protetor de agulha composto de tarugo de poliuretano embebido em solução bactericida e bacteriostática de nipagin metilparabeno e nipazol propilparabeno, embalado em frasco de vidro borossilicato incolor de 11ml, fechado com rolha butílica comum cor cinza, lacrado com selo de alumínio não rasgável de cor azul e rotulado conforme normas ANVISA. Produto estéril e apirogênico.

Conjunto constituído de itens conforme **Tabela 1** abaixo:

Tabela 1 – Itens do frasco protetor de agulha e especificação

Item	Unidade Medida	Quantidade	Descrição	Especificação
01	unidade	1	Frasco de vidro borossilicato incolor de 11ml	Anexo A
02	unidade	1	Rolha butílica comum	Anexo B
03	unidade	1	Selo de alumínio 20 mm com furo central	Anexo C
04	unidade	1	Tarugo de poliuretano	Anexo D
05	grama	1	Nipagin Metilparabeno	Anexo D
06	grama	1	Nipazol Propilparabeno	Anexo D
07	unidade	1	Rótulo	Anexo D

Requisitos:

1 - Envase asséptico. Controle de toda a cadeia do envase:

- Frasco de vidro esterilizado e despirogeneizado;
- Soluções filtradas em membrana 0,22 micrometro;
- Tarugo de poliuretano lavado com água WFI e isento de contaminante;
- Rolhas e selos esterilizados em fonte gama; e
- Conjunto montado sob fluxo unidirecional certificado segundo norma ABNT NBR [15767:2009](#).

2 - Produto apirogênico e estéril com certificado a cada lote de produção.

Embalagem de Entrega:

xxx unidades de frasco protetor de agulha embaladas em saco duplo estanque de polietileno cristal 0,15 mm. Cada saco interno etiquetado com as seguintes informações:

- Nome do fornecedor;
- Identificação do item;
- Lote;
- Data de fabricação (FAB. dd/mm/aa);
- Data de Validade (VAL. dd/mm/aa); e
- Contém xxx unidades.

Sacos embalados em caixa de papelão onda C. Cada caixa de papelão com nome do fornecedor e etiqueta com as seguintes informações:

- Identificação do item;
- Lote;
- Data de fabricação (FAB. dd/mm/aa);
- Data de Validade (VAL. dd/mm/aa); e
- Contém yyy unidades.

3.6 - Qualificação de Fornecedor

O Sistema da Qualidade Farmacêutica do Centro de Radiofarmácia do IPEN/CNEN estabelece, com relação ao fornecedor deste tipo de componente, procedimentos para sua seleção, qualificação, auditorias, monitoramento e verificação de conformidade do material fornecido. Poderá ser realizada auditoria no licitante previamente classificado em primeiro lugar, a fim de assegurar a conformidade com as Boas Práticas de Fabricação.

3.7 - Emissão de Laudo Técnico

3.7.1 - A forma de verificar o atendimento às necessidades técnicas ideais requisitadas nesse processo será por meio de ensaios de validação, certificação do material e possível auditoria nos locais de produção. Para esta finalidade são solicitados certificados e amostras ao licitante “provisoriamente classificado em primeiro lugar” no certame licitatório ([Acórdão TCU nº 2.368/2013 - Plenário](#)). Além das garantias em relação à qualidade do material, podem-se minimizar custos e prejuízos, à administração pública e à sociedade, decorrentes da compra de material fora das especificações técnicas.

3.7.2 - Os ensaios, descritos na subseção denominada Ensaios, serão realizados em até 20 (vinte) dias úteis após o recebimento das amostras e serão realizados no Centro de Radiofarmácia - CNEN/IPEN, podendo ser acompanhados por qualquer licitante interessado. Todos os licitantes participantes do certame serão comunicados por escrito do dia, horário e local para a realização dos ensaios. Ensaios realizados em área controlada ou ensaios microbiológicos não poderão ser acompanhados.

3.7.3 - As análises das amostras serão procedidas por avaliação objetiva e realizadas por no mínimo 02 (dois) especialistas lotados no Centro de Radiofarmácia do IPEN. Após a análise das amostras será emitido o Laudo Técnico com o resultado das análises pelo grupo técnico do Centro de Radiofarmácia do IPEN.

3.7.4 - O licitante “provisoriamente classificado em primeiro lugar” será habilitado e adjudicado após envio do Laudo Técnico com aprovação das amostras ao Pregoeiro. O Laudo Técnico será apensado ao processo e estará disponível para “vista”, conforme disponibilidade do processo e agendamento prévio.

3.7.5 - Para emissão de Laudo Técnico pelo Centro de Radiofarmácia os seguintes procedimentos descritos nas subseções que seguem serão necessários.

3.8 - Documentos e Amostras

3.8.1 - O licitante “provisoriamente classificado em primeiro lugar” deve apresentar, em até 30 (trinta) dias corridos, à Área Técnica do Centro de Radiofarmácia, os seguintes documentos e amostras:

a) [Autorização de Funcionamento da Empresa \(AFE\)](#) expedido pela ANVISA - Agência Nacional de Vigilância Sanitária, permitindo a empresa licitante exercer atividades com medicamentos ou insumos farmacêuticos sujeitos a controle especial ([Portaria SVS nº 344, de 12/05/1998](#)), e atividades de fabricar, distribuir, armazenar, transportar, importar ou exportar.

b) Relatório de análise de esterilidade e apirogenicidade das amostras, emitido por laboratório acreditado na ISO 17025 ou habilitado pela Rede Brasileira de Laboratórios Analíticos em Saúde (REBLAS) ; e

c) 50 (cinquenta) amostras de frasco protetor de agulha, conforme especificação técnica informada no Quadro 1, para ensaios no Centro de Radiofarmácia.

3.8.2 - O licitante que já tiver suas amostras validadas pelo Centro de Radiofarmácia do IPEN está isento de apresentar amostras e o relatório de análise de esterilidade e apirogenicidade das amostras. É mantida a necessidade de apresentar a [Autorização de Funcionamento da Empresa \(AFE\)](#).

3.8.3 - As amostras deverão ser entregues no seguinte local:

Centro de Radiofarmácia - CECRF

Instituto de Pesquisas Energéticas e Nucleares

CNPJ nº 00.402.552/0005-50

Travessa "R", 400 – Cidade Universitária, bairro Butantã, São Paulo, SP - CEP 05508-170

Horário: dias úteis de segunda a sexta-feira, das 09h00min às 16h00min.

Eduardo Costa - CECRF - eduardo.c-amazul@ipen.br - (11) 2810-8133

José Roberto - CECRF - jose.n-amazul@ipen.br - (11) 2810-5970

3.8.3 - Caso o licitante "provisoriamente classificado em primeiro lugar" não envie as amostras e documentos solicitados em tempo hábil, o mesmo será desclassificado.

3.9 - Ensaios

Os ensaios seguirão os seguintes procedimentos:

- **Análise de Certificado de Qualidade:** consistirá na avaliação de relatório de análise produto acabado emitido;
- **Análise Visual:** consistirá na verificação de variação da coloração dos materiais e falhas oriundas do processo de manufatura dos mesmos.
- **Análise de Desempenho Funcional:** será simulado o processo de produção, isto é, de montagem e posicionamento dos frascos protetores de agulha no GERADOR IPEN-TEC.
- **Análise de Esterilidade e Apirogenicidade:** esta análise poderá ou não ser realizada. Consistirá em análise, no laboratório do IPEN, da esterilidade de 14 (quatorze) frascos e apirogenicidade em 2 (dois) frascos protetor de agulha. A referência para estas análises é a Farmacopeia Brasileira 6ª edição de 2019. Critério de aprovação para a apirogenicidade é quantidade de unidades de endoxinas, com limite máximo de 0,125 un/ml e para a esterilidade é a ausência de crescimento microbiana;

Os ensaios e análise de resultados realizados em área controlada do Controle de Qualidade do Centro de Radiofarmácia não podem ser acompanhados pelos licitantes.

3.10 - Validade

3.10.1 - O prazo de validade do objeto não poderá ser inferior a 12 (doze) meses, contado a partir da data de entrega.

4 - CLASSIFICAÇÃO DOS BENS COMUNS

4.1 - Trata-se de bem comum o objeto em questão, pois possui padrões de desempenho e qualidade que podem e estão objetivamente definidos no instrumento convocatório, por meio de especificações usuais de mercado (art. 1º, § único, da Lei nº 10.520/02 e art. 3º, § 2º, do Decreto nº 3.555/00).

5 - CRITÉRIO DE SUSTENTABILIDADE

5.1 - A Contratada deverá sempre que possível apresentar os conteúdos e resultados produzidos (relatórios, apresentações, etc) de forma eletrônica, e assim evitar a impressão de documentos, atendendo ao [Decreto nº 8.539 de 08/10/2015](#) que dispõe sobre o uso do meio eletrônico para a realização do processo administrativo no âmbito dos órgãos e das entidades da administração pública federal direta, autárquica e fundacional.

5.2 - Ainda considerando o impacto ambiental da execução das atividades, o planejamento e metodologia das auditorias/atividades e preparação das programações, a Contratada deverá aplicar as melhores técnicas e fazer o uso racional dos recursos, já que estes têm impacto direto em consumo de energia, além de eventualmente na produção de lixo.

6 - ENTREGA E CRITÉRIOS DE ACEITAÇÃO DO OBJETO

6.1 - O prazo de entrega dos bens é de 30 (trinta) dias, contados da assinatura do contrato, em remessa parcelada, no seguinte endereço:

Serviço de Gestão de Material e Patrimônio - SEGAP

Instituto de Pesquisas Energéticas e Nucleares - CNPJ nº 00.402.552/0005-50

Travessa "R", 400 – Cidade Universitária – bairro Butantã, São Paulo, SP - CEP 05508-170

Horário: de segunda a sexta-feira, das 09h00min às 16h00min.

Pedro Marcelino Santana da Silveira - pmsilveira@ipen.br - (11) 2810-5514

6.1.1 - Cronograma de Entrega

A quantidade de cada entrega e data de entrega deve ser conforme indicado na **Tabela 2**, sendo a data de entrega contada a partir da assinatura do contrato.

Tabela 2 – Quantidade de entrega e data de entrega

ENTREGA	UNIDADE	QUANTIDADE	DATA DA ENTREGA
1ª	un	6.600	30 dias após assinatura do contrato
2ª	un	6.600	90 dias após assinatura do contrato

ENTREGA	UNIDADE	QUANTIDADE	DATA DA ENTREGA
3ª	un	6.600	150 dias após assinatura do contrato
4ª	un	6.600	210 dias após assinatura do contrato
5ª	un	6.600	270 dias após assinatura do contrato
6ª	un	6.600	330 dias após assinatura do contrato

6.2 - Critérios de aceitação do objeto

6.2.1 - As seguintes condições devem ser atendidas no fornecimento:

- a) Para cada lote de produção do frasco protetor de agulha, o fornecedor deve entregar Certificado de Qualidade;
- b) Os frascos protetores de agulha e devem ser entregues conforme especificado e isento de partículas, graxa ou quaisquer outros tipos de impurezas;
- c) As caixas de papelão do frasco protetor de agulha devem ser entregues acondicionados em pallet de forma a garantir a integridade física no transporte e armazenamento. O pallet com as caixas deve ser embalado com filme stretch. A superfície deste filme deve estar isenta de partículas, fuligens, óleos, graxas e quaisquer tipos de sujeiras;
- d) É de responsabilidade do licitante o transporte de entrega do objeto deste Termo de Referência;
- e) Temperatura de transporte: ambiente;
- f) No transporte e entrega dos frascos protetores de agulha deve-se utilizar veículo limpo e adequado para manter a integridade e limpeza do objeto deste Termo de Referência; e
- g) A entrega dos frascos protetores de agulha deve ser efetuada no Almoxarifado Central do IPEN;
- h) O objeto deste Termo de Referência deverá ser entregue acondicionado em embalagem apropriada conforme a natureza de cada produto, para garantir a integridade física, esterilidade e apirogenicidade do produto durante o transporte e o armazenamento e em conformidade com a legislação vigente.

6.2.2 - Servidor capacitado e autorizado do IPEN/CNEN fiscalizará a entrega do material. O servidor estará investido de plenos poderes para aceitar ou recusar o material, que deve estar em conformidade com o estipulado em contrato e com as normas técnicas pertinentes.

6.2.3 - Serão utilizados critérios técnicos estabelecidos nos procedimentos internos e nas normas técnicas aplicáveis, em conformidade tanto com o edital de licitação como com o contrato de fornecimento para avaliar e aceitar ou rejeitar o material.

6.2.4 - Os bens serão recebidos provisoriamente no prazo de 07(sete) dias, pelo(a) responsável pelo acompanhamento e fiscalização do contrato, para efeito de posterior verificação de sua conformidade com as especificações constantes neste Termo de Referência e na proposta.

6.2.5 - Os bens poderão ser rejeitados, no todo ou em parte, quando em desacordo com as especificações constantes neste Termo de Referência e na proposta, devendo ser substituídos no prazo de 20(vinte) dias, a contar da notificação da contratada, às suas custas, sem prejuízo da aplicação das penalidades.

6.2.6 - Os bens serão recebidos definitivamente no prazo de 07(sete) dias, contados do recebimento provisório, após a verificação da qualidade e quantidade do material e consequente aceitação mediante termo circunstanciado.

6.2.7 - Na hipótese de a verificação a que se refere o subitem anterior não ser procedida dentro do prazo fixado, reputar-se-á como realizada, consumando-se o recebimento definitivo no dia do esgotamento do prazo.

6.2.8 - O recebimento provisório ou definitivo do objeto não exclui a responsabilidade da contratada pelos prejuízos resultantes da incorreta execução do contrato.

7 - OBRIGAÇÕES DA CONTRATANTE

7.1 - São obrigações da Contratante:

7.1.1 - receber o objeto no prazo e condições estabelecidas no Edital e seus anexos;

7.1.2 - verificar minuciosamente, no prazo fixado, a conformidade dos bens recebidos provisoriamente com as especificações constantes do Edital e da proposta, para fins de aceitação e recebimento definitivo;

7.1.3 - comunicar à Contratada, por escrito, sobre imperfeições, falhas ou irregularidades verificadas no objeto fornecido, para que seja substituído, reparado ou corrigido;

7.1.4 - acompanhar e fiscalizar o cumprimento das obrigações da Contratada, através de comissão/servidor especialmente designado;

7.1.5 - efetuar o pagamento à Contratada no valor correspondente ao fornecimento do objeto, no prazo e forma estabelecidos no Edital e seus anexos;

7.2 - A Administração não responderá por quaisquer compromissos assumidos pela Contratada com terceiros, ainda que vinculados à execução do contrato, bem como por qualquer dano causado a terceiros em decorrência de ato da Contratada, de seus empregados, prepostos ou subordinados.

8 - OBRIGAÇÕES DA CONTRATADA

8.1 - A Contratada deve cumprir todas as obrigações constantes no Edital, seus anexos e sua proposta, assumindo como exclusivamente seus os riscos e as despesas decorrentes da boa e perfeita execução do objeto e, ainda:

8.1.1 - efetuar a entrega do objeto em perfeitas condições, conforme especificações, prazo e local constantes no Termo de Referência e seus anexos, acompanhado da respectiva nota fiscal, na qual constarão as indicações referentes a: *marca, fabricante, modelo, procedência e prazo de garantia ou validade*;

8.1.2 - responsabilizar-se pelos vícios e danos decorrentes do objeto, de acordo com os artigos 12, 13 e 17 a 27, do Código de Defesa do Consumidor ([Lei nº 8.078, de 1990](#));

8.1.3 - substituir, reparar ou corrigir, às suas expensas, no prazo fixado neste Termo de Referência, o objeto com avarias ou defeitos;

8.1.4 - comunicar à Contratante, no prazo máximo de 24 (vinte e quatro) horas que antecede a data da entrega, os motivos que impossibilitem o cumprimento do prazo previsto, com a devida comprovação;

8.1.5 - manter, durante toda a execução do contrato, em compatibilidade com as obrigações assumidas, todas as condições de habilitação e qualificação exigidas na licitação;

8.1.6 - indicar preposto para representá-la durante a execução do contrato.

8.1.7 - promover a destinação final ambientalmente adequada, sempre que a legislação assim o exigir, como nos casos de pneus, pilhas e baterias, etc....

8.2 - Quando não for possível a verificação da regularidade no Sistema de Cadastro de Fornecedores – [SICAF](#), a empresa contratada deverá entregar ao setor responsável pela fiscalização do contrato, até o dia trinta do mês seguinte ao da prestação dos serviços, os seguintes documentos: 1) prova de regularidade relativa à Seguridade Social; 2) certidão conjunta relativa aos tributos federais e à Dívida Ativa da União; 3) certidões que comprovem a regularidade perante a Fazenda Municipal ou Distrital do domicílio ou sede do contratado; 4) Certidão de Regularidade do FGTS – CRF; e 5) Certidão Negativa de Débitos Trabalhistas – CNDT, conforme alínea "c" do item 10.2 do [Anexo VIII-B da IN SEGES/MP n. 5/2017](#);

9 - DA SUBCONTRATAÇÃO

9.1 - Não será admitida a subcontratação do objeto licitatório.

10 - DA ALTERAÇÃO SUBJETIVA

10.1 - É admissível a fusão, cisão ou incorporação da contratada com/em outra pessoa jurídica, desde que sejam observados pela nova pessoa jurídica todos os requisitos de habilitação exigidos na licitação original; sejam mantidas as demais cláusulas e condições do contrato; não haja prejuízo à execução do objeto pactuado e haja a anuência expressa da Administração à continuidade do contrato.

11 - DO CONTROLE E FISCALIZAÇÃO DA EXECUÇÃO

11.1 - Nos termos do [art. 67 Lei nº 8.666, de 1993](#), será designado representante para acompanhar e fiscalizar a entrega dos bens, anotando em registro próprio todas as ocorrências relacionadas com a execução e determinando o que for necessário à regularização de falhas ou defeitos observados.

11.1.1 - O recebimento de material de valor superior a R\$ 176.000,00 (cento e setenta e seis mil reais) será confiado a uma comissão de, no mínimo, 3 (três) membros, designados pela autoridade competente.

11.2 - A fiscalização de que trata este item não exclui nem reduz a responsabilidade da Contratada, inclusive perante terceiros, por qualquer irregularidade, ainda que resultante de imperfeições técnicas ou vícios redibitórios, e, na ocorrência desta, não implica em corresponsabilidade da Administração ou de seus agentes e prepostos, de conformidade com o [art. 70 da Lei nº 8.666, de 1993](#).

11.3 - O representante da Administração anotar em registro próprio todas as ocorrências relacionadas com a execução do contrato, indicando dia, mês e ano, bem como o nome dos funcionários eventualmente envolvidos, determinando o que for necessário à regularização das falhas ou defeitos observados e encaminhando os apontamentos à autoridade competente para as providências cabíveis.

12 - DO PAGAMENTO

12.1 - O pagamento será realizado no prazo máximo de até 30 (trinta) dias, contados a partir do recebimento da Nota Fiscal ou Fatura, através de ordem bancária, para crédito em banco, agência e conta corrente indicados pelo contratado.

12.1.1 - Os pagamentos decorrentes de despesas cujos valores não ultrapassem o limite de que trata o [inciso II do art. 24 da Lei 8.666, de 1993](#), deverão ser efetuados no prazo de até 5 (cinco) dias úteis, contados da data da apresentação da Nota Fiscal, nos termos do [art. 5º, § 3º, da Lei nº 8.666, de 1993](#).

12.2 - Considera-se ocorrido o recebimento da nota fiscal ou fatura quando o órgão contratante atestar a execução do objeto do contrato.

12.3 - A Nota Fiscal ou Fatura deverá ser obrigatoriamente acompanhada da comprovação da regularidade fiscal, constatada por meio de consulta on-line ao [SICAF](#) ou, na impossibilidade de acesso ao referido Sistema, mediante consulta aos sítios eletrônicos oficiais ou à documentação mencionada no [art. 29 da Lei nº 8.666, de 1993](#).

12.3.1 - Constatando-se, junto ao SICAF, a situação de irregularidade do fornecedor contratado, deverão ser tomadas as providências previstas no [art. 31 da Instrução Normativa nº 3, de 26 de abril de 2018](#).

12.4 - Havendo erro na apresentação da Nota Fiscal ou dos documentos pertinentes à contratação, ou, ainda, circunstância que impeça a liquidação da despesa, como, por exemplo, obrigação financeira pendente, decorrente de penalidade imposta ou inadimplência, o pagamento ficará sobrestado até que a Contratada providencie as medidas saneadoras. Nesta hipótese, o prazo para pagamento iniciar-se-á após a comprovação da regularização da situação, não acarretando qualquer ônus para a Contratante.

12.5 - Será considerada data do pagamento o dia em que constar como emitida a ordem bancária para pagamento.

12.6 - Antes de cada pagamento à contratada, será realizada consulta ao [SICAF](#) para verificar a manutenção das condições de habilitação exigidas no edital.

12.7 - Constatando-se, junto ao [SICAF](#), a situação de irregularidade da contratada, será providenciada sua notificação, por escrito, para que, no prazo de 5 (cinco) dias úteis, regularize sua situação ou, no mesmo prazo, apresente sua defesa. O prazo poderá ser prorrogado uma vez, por igual período, a critério da contratante.

12.8 - Previamente à emissão de nota de empenho e a cada pagamento, a Administração deverá realizar consulta ao [SICAF](#) para identificar possível suspensão temporária de participação em licitação, no âmbito do órgão ou entidade, proibição de contratar com o Poder Público, bem como ocorrências impeditivas indiretas, observado o disposto no [art. 29, da Instrução Normativa nº 3, de 26 de abril de 2018](#).

12.9 - Não havendo regularização ou sendo a defesa considerada improcedente, a contratante deverá comunicar aos órgãos responsáveis pela fiscalização da regularidade fiscal quanto à inadimplência da contratada, bem como quanto à existência de pagamento a ser efetuado, para que sejam acionados os meios pertinentes e necessários para garantir o recebimento de seus créditos.

12.10 - Persistindo a irregularidade, a contratante deverá adotar as medidas necessárias à rescisão contratual nos autos do processo administrativo correspondente, assegurada à contratada a ampla defesa.

12.11 - Havendo a efetiva execução do objeto, os pagamentos serão realizados normalmente, até que se decida pela rescisão do contrato, caso a contratada não regularize sua situação junto ao [SICAF](#).

12.11.1 - Será rescindido o contrato em execução com a contratada inadimplente no [SICAF](#), salvo por motivo de economicidade, segurança nacional ou outro de interesse público de alta relevância, devidamente justificado, em qualquer caso, pela máxima autoridade da contratante.

12.12 - Quando do pagamento, será efetuada a retenção tributária prevista na legislação aplicável.

12.12.1 - A Contratada regularmente optante pelo Simples Nacional, nos termos da [Lei Complementar nº 123, de 2006](#), não sofrerá a retenção tributária quanto aos impostos e contribuições abrangidos por aquele regime. No entanto, o pagamento ficará condicionado à apresentação de comprovação, por meio de documento oficial, de que faz jus ao tratamento tributário favorecido previsto na referida Lei Complementar.

12.13 - Nos casos de eventuais atrasos de pagamento, desde que a Contratada não tenha concorrido, de alguma forma, para tanto, fica convencionado que a taxa de compensação financeira devida pela Contratante, entre a data do vencimento e o efetivo adimplemento da parcela, é calculada mediante a aplicação da seguinte fórmula:

EM = I x N x VP, sendo:

EM = Encargos moratórios;

N = Número de dias entre a data prevista para o pagamento e a do efetivo pagamento;

VP = Valor da parcela a ser paga.

I = Índice de compensação financeira = 0,00016438, assim apurado:

I = (TX)

I = (6 ÷ 100) ÷ 365

I = 0,00016438

TX = Percentual da Taxa Anual = 6 % aa

13 - DO REAJUSTE

13.1 - Os preços são fixos e irredutíveis.

14 - DA GARANTIA DE EXECUÇÃO

14.1 - Não haverá exigência de garantia contratual da execução, pelas razões abaixo justificadas. Não haverá exigência de garantia contratual da execução, uma vez que o pagamento é efetuado em até 30 (trinta) dias após recebimento definitivo do produto, em entregas fracionadas, o que garante à Administração evitar qualquer inadimplemento na prestação de serviço.

15 - DAS SANÇÕES ADMINISTRATIVAS

15.1 - Comete infração administrativa nos termos da [Lei nº 10.520, de 2002](#), a Contratada que:

- a) falhar na execução do contrato, pela inexecução, total ou parcial, de quaisquer das obrigações assumidas na contratação;
- b) ensejar o retardamento da execução do objeto;
- c) fraudar na execução do contrato;
- d) comportar-se de modo inidôneo; ou
- e) cometer fraude fiscal.

16.2 - Pela inexecução total ou parcial do objeto deste contrato, a Administração pode aplicar à CONTRATADA as seguintes sanções:

16.2.1 - Advertência por escrito, quando do não cumprimento de quaisquer das obrigações contratuais consideradas faltas leves, assim entendidas aquelas que não acarretam prejuízos significativos para o serviço contratado;

16.2.2 - Multa:

16.2.2.1 - moratória de 0,1% (um décimo por cento) por dia de atraso injustificado sobre o valor da parcela inadimplida, até o limite de 10 (dez) dias;

16.2.2.2 - compensatória de 10% (dez por cento) sobre o valor total do contrato, no caso de inexecução total do objeto;

16.2.3 - Suspensão de licitar e impedimento de contratar com o órgão, entidade ou unidade administrativa pela qual a Administração Pública opera e atua concretamente, pelo prazo de até dois anos;

16.2.4 - Sanção de impedimento de licitar e contratar com órgãos e entidades da União, com o consequente descredenciamento no SICAF pelo prazo de até cinco anos.

16.2.5 - Declaração de inidoneidade para licitar ou contratar com a Administração Pública, enquanto perdurarem os motivos determinantes da punição ou até que seja promovida a reabilitação perante a própria autoridade que aplicou a penalidade, que será concedida sempre que a Contratada ressarcir a Contratante pelos prejuízos causados;

16.3 - A Sanção de impedimento de licitar e contratar prevista no subitem "16.2.4" também é aplicável em quaisquer das hipóteses previstas como infração administrativa neste Termo de Referência.

16.4 - As sanções previstas nos subitens "16.2.1", "16.2.3", "16.2.4" e "16.2.5" poderão ser aplicadas à CONTRATADA juntamente com as de multa, descontando-a dos pagamentos a serem efetuados.

16.5 - Também ficam sujeitas às penalidades do [art. 87, III e IV da Lei nº 8.666, de 1993](#), as empresas ou profissionais que:

16.5.1 - tenham sofrido condenação definitiva por praticar, por meio dolosos, fraude fiscal no recolhimento de quaisquer tributos;

16.5.2 - tenham praticado atos ilícitos visando a frustrar os objetivos da licitação;

16.5.3 - demonstrem não possuir idoneidade para contratar com a Administração em virtude de atos ilícitos praticados.

16.6 - A aplicação de qualquer das penalidades previstas realizar-se-á em processo administrativo que assegurará o contraditório e a ampla defesa à Contratada, observando-se o procedimento previsto na [Lei nº 8.666, de 1993](#), e subsidiariamente a [Lei nº 9.784, de 1999](#).

16.7 - As multas devidas e/ou prejuízos causados à Contratante serão deduzidos dos valores a serem pagos, ou recolhidos em favor da União, ou deduzidos da garantia, ou ainda, quando for o caso, serão inscritos na Dívida Ativa da União e cobrados judicialmente.

16.7.1 - Caso a Contratante determine, a multa deverá ser recolhida no prazo máximo de 10 (dez) dias, a contar da data do recebimento da comunicação enviada pela autoridade competente.

16.8 - Caso o valor da multa não seja suficiente para cobrir os prejuízos causados pela conduta do licitante, a União ou Entidade poderá cobrar o valor remanescente judicialmente, conforme [artigo 419 do Código Civil](#).

16.9 - A autoridade competente, na aplicação das sanções, levará em consideração a gravidade da conduta do infrator, o caráter educativo da pena, bem como o dano causado à Administração, observado o princípio da proporcionalidade.

16.10 - Se, durante o processo de aplicação de penalidade, se houver indícios de prática de infração administrativa tipificada pela [Lei nº 12.846, de 1º de agosto de 2013](#), como ato lesivo à administração pública nacional ou estrangeira, cópias do processo administrativo necessárias à apuração da responsabilidade da empresa deverão ser remetidas à autoridade competente, com despacho fundamentado, para ciência e decisão sobre a eventual instauração de investigação preliminar ou Processo Administrativo de Responsabilização - PAR.

16.11 - A apuração e o julgamento das demais infrações administrativas não consideradas como ato lesivo à Administração Pública nacional ou estrangeira nos termos da [Lei nº 12.846, de 1º de agosto de 2013](#), seguirão seu rito normal na unidade administrativa.

16.12 - O processamento do PAR não interfere no seguimento regular dos processos administrativos específicos para apuração da ocorrência de danos e prejuízos à Administração Pública Federal resultantes de ato lesivo cometido por pessoa jurídica, com ou sem a participação de agente público.

16.13 - As penalidades serão obrigatoriamente registradas no [SICAF](#).

17 - CRITÉRIOS DE SELEÇÃO DO FORNECEDOR

17.1 - As exigências de habilitação jurídica e de regularidade fiscal e trabalhista são as usuais para a generalidade dos objetos, conforme disciplinado no edital.

17.2 - Os critérios de qualificação econômico-financeira a serem atendidos pelo fornecedor estão previstos no edital.

17.3 - Os critérios de qualificação técnica a serem atendidos pelo fornecedor serão:

17.3.1 - Comprovação de aptidão para o fornecimento de bens em características, quantidades e prazos compatíveis com o objeto desta licitação, ou com o item pertinente, por meio da apresentação de atestados fornecidos por pessoas jurídicas de direito público ou privado.

17.3.1.1 - Para fins da comprovação de que trata este subitem, os atestados deverão dizer respeito a contratos executados com as seguintes características mínimas:

17.3.1.1.1 - As empresas deverão apresentar atestados de capacidade técnica fornecidos por pessoas jurídicas de direito público ou privado que comprovem o fornecimento de bens em características, quantidades e prazos compatíveis com o objeto desta licitação, por período não inferior a 1 (um) ano.

17.3.1.1.2 - Os atestados de capacidade técnica deverão referir-se a bens fornecidos no âmbito de sua atividade econômica principal ou secundária especificadas no contrato social vigente.

17.3.1.1.3 - Somente serão aceitos atestados expedidos após a conclusão do contrato ou se decorrido, pelo menos, um ano do início de sua execução, exceto se firmado para ser executado em prazo inferior.

17.3.1.1.4 - O Licitante disponibilizará todas as informações necessárias à comprovação da legitimidade dos atestados apresentados, apresentando, dentre outros documentos, cópia do contrato que deu suporte à contratação, endereço atual da CONTRATANTE e clientes dos bens fornecidos.

17.3.1.1.5 - O fornecedor deverá atender aos requisitos técnicos por meio de certificados emitidos por laboratórios e/ ou aprovação de amostras em ensaios de desempenho.

17.4 - Os critérios de aceitabilidade de preços serão:

17.4.1 - Valor Global: **R\$ 262.728,00 (duzentos e sessenta e dois mil setecentos e vinte e oito Reais)**.

17.4.2 - Valores unitários: conforme planilha de composição de preços anexa ao edital.

17.5 - O critério de julgamento da proposta é o menor preço global.

17.6 - As regras de desempate entre propostas são as discriminadas no edital.

18 - ESTIMATIVA DE PREÇOS E PREÇOS REFERENCIAIS

18.1 - O custo estimado da contratação é de **R\$ 262.728,00 (duzentos e sessenta e dois mil setecentos e vinte e oito Reais)**.

19 - DOS RECURSOS ORÇAMENTÁRIOS

19.1 - As despesas decorrentes da presente contratação correrão à conta de recursos específicos consignados no Orçamento Geral da União deste exercício, na dotação abaixo discriminada:

Gestão/Unidade: **113202/11501**

Fonte de Recursos: **0150**

PTRES: **168744**

Plano Plurianual 2020-2023 ([Lei nº 13.971, de 27/12/2019](#)), PROGRAMA: 2206 - Política Nuclear nº 19.662.2206.2478.0001.

Elemento de Despesa: **339030-35 - Material Laboratorial**

Plano Interno: **24780000013**

EMERSON SOARES BERNARDES
Gerente do Centro de Radiofarmácia - CECRF
IPEN - CNEN

Aprovo este **TERMO DE REFERÊNCIA** e autorizo abertura de procedimento licitatório, tipo "**MENOR PREÇO**", na modalidade de **PREGÃO**, na forma **ELETRÔNICA**, por tratar-se de **BEM COMUM**, cujos padrões de desempenho e qualidade podem ser definidos por meio de especificações usuais no mercado, e por estarem objetivamente definidos neste instrumento, consoante com o que determina imperativamente, [inciso I do § 2º do artigo 7º da Lei nº 8.666, de 21 de junho de 1993](#) e do [artigo 1º da Lei nº 10.520, de 17 de julho de 2002](#).

KÁTIA CRISTINA IUNES MINASIAN SANTOS
Coordenadora de Administração e Infraestrutura - COADM
Instituto de Pesquisas Energéticas e Nucleares
UASG 113202

ANEXO A – ESPECIFICAÇÃO DO FRASCO DE VIDRO BOROSILICATO INCOLOR (ITEM 1)

Conforme desenho FRASCO TERMINAÇÃO INJETÁVEL – BOCA 20;

Material: vidro borossilicato tipo I; e

Sem gravação.

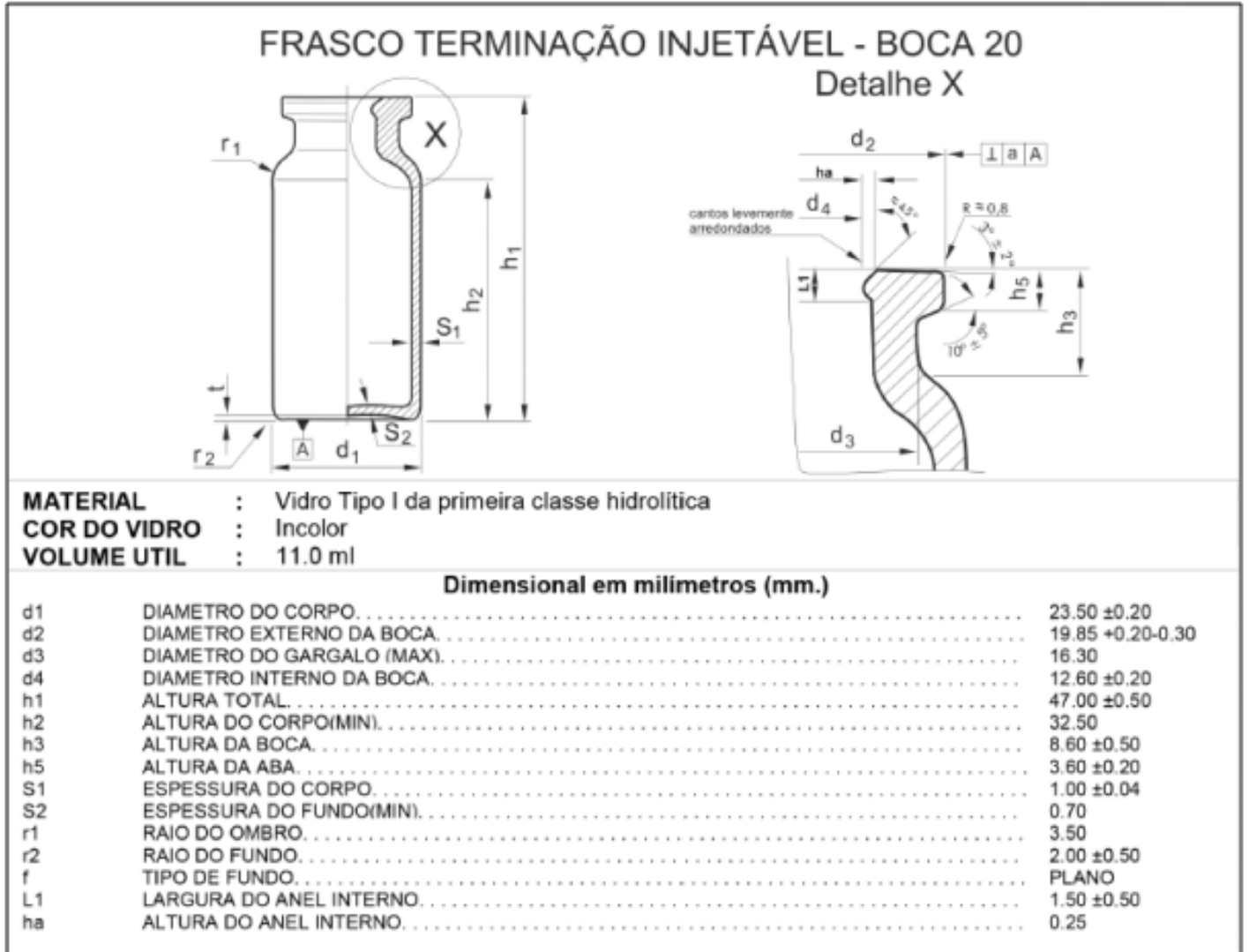

ANEXO B – ESPECIFICAÇÃO DA ROLHA BUTÍLICA COMUM (ITEM 2)

Conforme desenho ROLHA BROMOBUTÍLICA COMUM ESTÉRIL;

Material: borracha bromobutílica siliconizada na cor cinza;

Grau de dureza de 60 a 65 shore A; e

Aplicação em frasco de boca padrão \varnothing 20 mm.

ROLHA BROMOBUTÍLICA COMUM ESTÉRIL

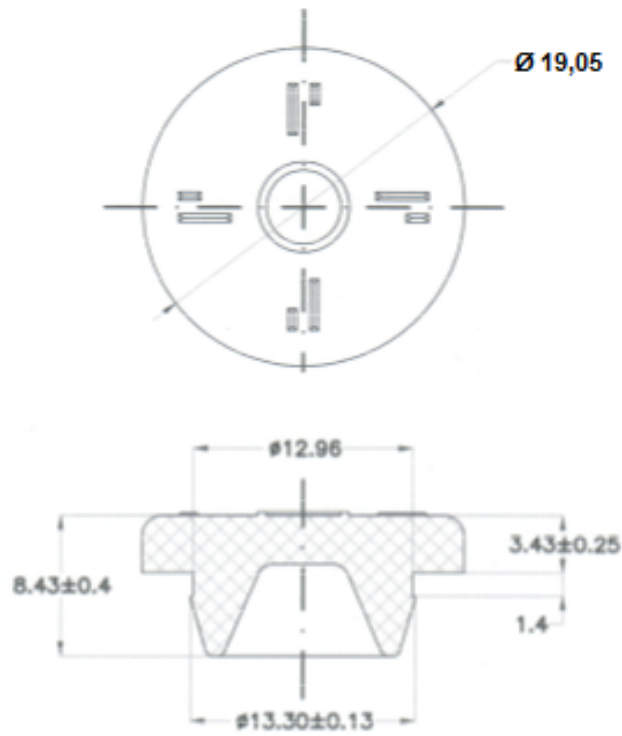

ANEXO C – ESPECIFICAÇÃO DO SELO DE ALUMÍNIO 20 MM COM FURO CENTRAL (ITEM 3)

Conforme desenho SELO DE ALUMÍNIO 20 mm COM FURO CENTRAL ;

Selo de alumínio tipo não rasgável;

Material: alumínio laminado espessura 0,2 mm na cor azul; e

Aplicação em frasco de boca padrão \varnothing 20 mm.

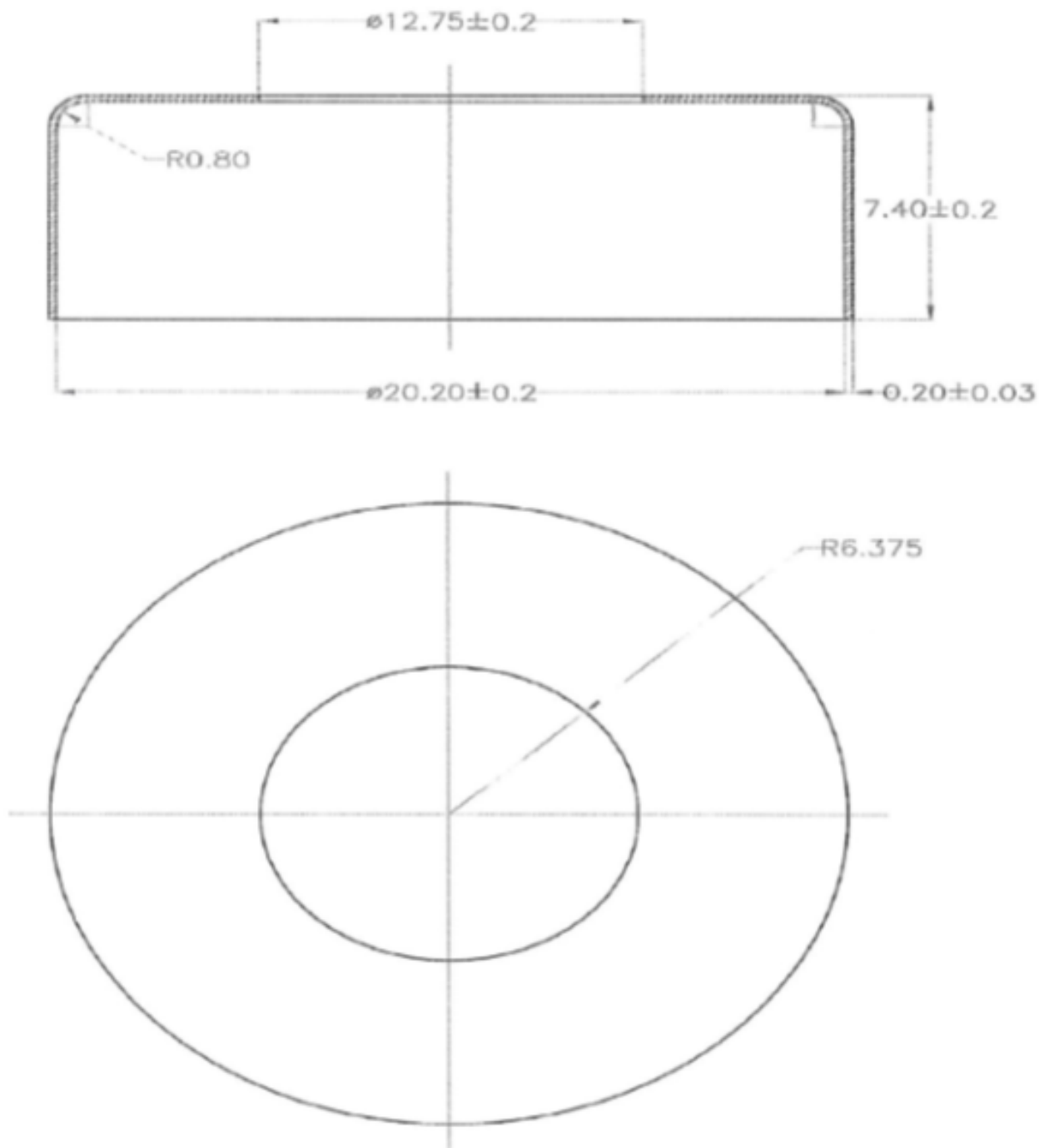
SELO DE ALUMÍNIO 20 mm COM FURO CENTRAL

Dimensões em milímetros (mm).

ANEXO D – ESPECIFICAÇÃO DO ITEM 4 AO ITEM 7**Especificação do tarugo de poliuretano (item 4)**

- Tarugo no formato de um cilindro. Nas medidas:
 1. Diâmetro: 25 mm; e
 2. Altura: 35 mm;
- Material:
 1. Espuma de poliuretano expandido na densidade 18 kg/m³; e
 2. Cor: branca.

Especificação do nipagin metilparabeno (item 5)

- Massa molecular: 152,15 g/mol;
- Fórmula molecular: C₈H₈O₃;
- Teor de pureza de 98,0 a 102,0 %; e
- Faixa de fusão de 125 a 128°C.

Especificação do nipazol propilparabeno (item 6)

- Massa molecular: 180,20 g/mol;
- Fórmula molecular: C₁₀H₁₂O₃;
- Teor de pureza de 98,0 a 102,0 %; e
- Faixa de fusão de 96 a 99°C.

Especificação do rótulo (item 7)

- Especificação definida pelo fornecedor.
- O rótulo do frasco deve atender as Resoluções da Diretoria Colegiada (RDC) da Agência Nacional de Vigilância Sanitária (ANVISA).

ANEXO E - ESTUDO TÉCNICO PRELIMINAR

ESTUDO TÉCNICO PRELIMINAR - 18/2022 (SEI Nº 1362277)

ANEXO II - MINUTA TERMO DE CONTRATO

TERMO DE CONTRATO DE COMPRA Nº/2022, QUE FAZEM ENTRE SI A UNIÃO, POR INTERMÉDIO DO INSTITUTO DE PESQUISAS ENERGÉTICAS E NUCLEARES IPEN-CNEN E A EMPRESA

A COMISSÃO NACIONAL DE ENERGIA NUCLEAR – CNEN, Autarquia Federal criada pela [Lei nº 4.118, de 27 de agosto de 1962](#), alterada pela [Lei nº 6.189, de 16 de dezembro de 1974](#), com a redação dada pela [Lei nº 7.781, de 27 de junho de 1989](#), vinculada ao Ministério da Ciência, Tecnologia, Inovações e Comunicações, consoante [alínea “h” do inciso V do artigo único do Anexo](#) ao [Decreto nº 9.660, de 01 de janeiro de 2019](#), com sede à Rua General Severiano, nº 90, no Município e Estado do Rio de Janeiro, inscrita no CNPJ sob o nº 00402552/0001-26, por intermédio do INSTITUTO DE PESQUISAS ENERGÉTICAS E NUCLEARES – IPEN, Autarquia do Estado de São Paulo, gerido tecnicamente e administrativamente pela CNEN, em conformidade com Convênio celebrado em 31 de maio de 2012 com o Governo do Estado de São Paulo (DOU 25/07/2012), estabelecido à Av. Prof. Lineu Prestes, 2.242 - Cidade Universitária "Armando de Salles Oliveira", Butantã, no Município e Estado de São Paulo, inscrito no CNPJ sob o nº 00.402.552/0005-50 e Inscrição Estadual nº 110.670.880.110, neste ato representado pelo sua **Diretora Substituta da Unidade Administrativa de Órgão Conveniado da CNEN, Drª Isolda Costa**, casada, engenheiras, Carteira De Identidade nº, Órgão Expedidor SSP/SP, CPF nº residente e domiciliado na Rua, nº -, São Paulo – SP, no uso das atribuições e competências que lhe são conferidas pela Portaria MCTIC nº 794, de 14/02/2017, publicada no D.O.U. nº 33, página 5, Seção 2, em 16/02/2017, do Senhor Ministro de Estado da Ciência, Tecnologia, Inovações e Comunicações – MCTIC - pela Portaria CNEN nº 88, de 17/12/2012, publicada no D.O.U. nº 243, página 6, Seção 1, em 18/12/2012, e pela Portaria CNEN nº 34, de 30/06/2014, publicada no D.O.U. nº 124, página 16, Seção 1, em 02/07/2014, ambas do Senhor Presidente da Comissão Nacional de Energia Nuclear, doravante designado **IPEN-CNEN**, doravante denominada **CONTRATANTE**, e a empresa inscrita no CNPJ sob nº, sediado(a) na, nº.....,/UF – CEP:, doravante designada **CONTRATADA**, neste ato representada pelo(a) Sr.(a), , portador(a) da Carteira de Identidade nº, expedida pela (o)/UF, e CPF nº, tendo em vista o que consta no **Processo SEI nº 01342.000675/2021-83** e em observância às disposições da [Lei nº 8.666, de 21 de junho de 1993](#), da [Lei nº 10.520, de 17 de julho de 2002](#) e na [Lei nº 8.078, de 1990 - Código de Defesa do Consumidor](#), do [Decreto nº 7.892, de 23 de janeiro de 2013](#), resolvem celebrar o presente Termo de Contrato, decorrente do **Pregão nº 014/2022**, mediante as cláusulas e condições a seguir enunciadas.

CLAUSULA PRIMEIRA - OBJETO

SUBCLÁUSULA PRIMEIRA - O objeto do presente Termo de Contrato é a Aquisição de **frasco protetor de agulha**, conforme especificações e quantitativos estabelecidos no Termo de Referência, anexo do Edital.

SUBCLÁUSULA SEGUNDA - Este Termo de Contrato vincula-se ao Edital do Pregão, identificado no preâmbulo e à proposta vencedora, independentemente de transcrição.

SUBCLÁUSULA TERECEIRA - Discriminação do objeto:

ITEM	DESCRIÇÃO/ESPECIFICAÇÃO	Código Catálogo	UNIDADE MEDIDA	QUANTIDADE ANUAL	VALOR UNITÁRIO	VALOR TOTAL
01	FRASCO PROTETOR DE AGULHA	448699	UNIDADE	39.600	R\$	R\$

CLÁUSULA SEGUNDA – VIGÊNCIA

SUBCLÁUSULA PRIMEIRA - O prazo de vigência deste Termo de Contrato é de **12 (doze) meses**, com início na data de ____/____/____ e encerramento em ____/____/____, não prorrogável.

CLÁUSULA TERCEIRA – PREÇO

SUBCLÁUSULA PRIMEIRA - O valor do presente Termo de Contrato é de R\$ (.....).

SUBCLÁUSULA SEGUNDA - No valor acima estão incluídas todas as despesas ordinárias diretas e indiretas decorrentes da execução contratual, inclusive tributos e/ou impostos, encargos sociais, trabalhistas, previdenciários, fiscais e comerciais incidentes, taxa de administração, frete, seguro e outros necessários ao cumprimento integral do objeto da contratação.

CLÁUSULA QUARTA – DOTAÇÃO ORÇAMENTÁRIA

SUBCLÁUSULA PRIMEIRA - As despesas decorrentes da presente contratação correrão à conta de recursos específicos consignados no Orçamento Geral da União deste exercício, na dotação abaixo discriminada:

Gestão/Unidade: **113202/11501**

Fonte de Recursos: **0150**

PTRES: **168744**

Plano Plurianual 2020-2023 ([Lei nº 13.971, de 27/12/2019](#)), PROGRAMA: **2206** - Política Nuclear nº **19.662.2206.2478.0001**.

Elemento de Despesa: **339030-35 - Material Laboratorial**

Plano Interno: **24780000013**

Nota de Empenho: **2022NE_____**

CLÁUSULA QUINTA – PAGAMENTO

SUBCLÁUSULA PRIMEIRA - O prazo para pagamento e demais condições a ele referentes encontram-se no **Termo de Referência**.

CLÁUSULA SEXTA – REAJUSTE

SUBCLÁUSULA PRIMEIRA - As regras acerca do reajuste do valor contratual são as estabelecidas no Termo de Referência, anexo a este Contrato.

CLÁUSULA SÉTIMA – GARANTIA DE EXECUÇÃO

SUBCLÁUSULA PRIMEIRA - Não haverá exigência de garantia de execução para a presente contratação.

CLÁUSULA OITAVA – ENTREGA E RECEBIMENTO DO OBJETO

SUBCLÁUSULA PRIMEIRA - As condições de entrega e recebimento do objeto são aquelas previstas no Termo de Referência, anexo ao Edital.

CLÁUSULA NONA – FISCALIZAÇÃO

SUBCLÁUSULA PRIMEIRA - A fiscalização da execução do objeto será efetuada por Comissão/Representante designado pela CONTRATANTE, na forma estabelecida no Termo de Referência, anexo do Edital.

CLÁUSULA DÉCIMA – OBRIGAÇÕES DA CONTRATANTE E DA CONTRATADA

SUBCLÁUSULA PRIMEIRA - As obrigações da CONTRATANTE e da CONTRATADA são aquelas previstas no Termo de Referência, anexo do Edital.

CLÁUSULA DÉCIMA PRIMEIRA – SANÇÕES ADMINISTRATIVAS

SUBCLÁUSULA PRIMEIRA - As sanções referentes à execução do contrato são aquelas previstas no Termo de Referência, anexo do Edital.

CLÁUSULA DÉCIMA TERCEIRA – RESCISÃO

SUBCLÁUSULA PRIMEIRA - O presente Termo de Contrato poderá ser rescindido:

12.1.1 - Por ato unilateral e escrito da Administração, nas situações previstas nos [incisos I a XII e XVII do art. 78 da Lei nº 8.666, de 21 de junho de 1993](#), e com as consequências indicadas no art. 80 da mesma Lei, sem prejuízo da aplicação das sanções previstas no Termo de Referência, anexo ao Edital;

12.1.2 - Amigavelmente, nos termos do [art. 79, inciso II](#), da [Lei nº 8.666, de 21 de junho de 1993](#).

SUBCLÁUSULA SEGUNDA - Os casos de rescisão contratual serão formalmente motivados, assegurando-se à CONTRATADA o direito à prévia e ampla defesa.

SUBCLÁUSULA TERCEIRA - A CONTRATADA reconhece os direitos da CONTRATANTE em caso de rescisão administrativa prevista no [art. 77 da Lei nº 8.666, de 21 de junho de 1993](#).

SUBCLÁUSULA QUARTA - O termo de rescisão será precedido de Relatório indicativo dos seguintes aspectos, conforme o caso:

12.4.1 - Balanço dos eventos contratuais já cumpridos ou parcialmente cumpridos;

12.4.2 - Relação dos pagamentos já efetuados e ainda devidos;

12.4.3 - Indenizações e multas.

CLÁUSULA DÉCIMA TERCEIRA – VEDAÇÕES E PERMISSÕES

SUBCLÁUSULA PRIMEIRA - É vedado à CONTRATADA interromper a execução dos serviços sob alegação de inadimplemento por parte da CONTRATANTE, salvo nos casos previstos em lei.

SUBCLÁUSULA SEGUNDA - É permitido à CONTRATADA caucionar ou utilizar este Termo de Contrato para qualquer operação financeira, nos termos e de acordo com os procedimentos previstos na [Instrução Normativa nº 53, de 8 de julho de 2020](#).

13.2.1 - A cessão de crédito, a ser feita mediante celebração de termo aditivo, dependerá de comprovação da regularidade fiscal e trabalhista da cessionária, bem como da certificação de que a cessionária não se encontra impedida de licitar e contratar com o Poder Público, conforme a legislação em vigor, nos termos do Parecer JL-01, de 18 de maio de 2020.

13.2.2 - A crédito a ser pago à cessionária é exatamente aquele que seria destinado à cedente (contratada) pela execução do objeto contratual, com o desconto de eventuais multas, glosas e prejuízos causados à Administração, sem prejuízo da utilização de institutos tais como os da conta vinculada e do pagamento direto previstos na [Instrução Normativa nº 05, de 26 de maio de 2017](#), caso aplicáveis.

CLÁUSULA DÉCIMA QUARTA – ALTERAÇÕES

SUBCLÁUSULA PRIMEIRA - Eventuais alterações contratuais reger-se-ão pela disciplina do [art. 65 da Lei nº 8.666, de 21 de junho de 1993](#).

SUBCLÁUSULA SEGUNDA - A CONTRATADA é obrigada a aceitar, nas mesmas condições contratuais, os acréscimos ou supressões que se fizerem necessários, até o limite de **25% (vinte e cinco por cento)** do valor inicial atualizado do contrato.

SUBCLÁUSULA PRIMEIRA - As supressões resultantes de acordo celebrado entre as partes contratantes poderão exceder o limite de **25% (vinte e cinco por cento)** do valor inicial atualizado do contrato.

CLÁUSULA DÉCIMA QUINTA – DOS CASOS OMISSOS

SUBCLÁUSULA PRIMEIRA - Os casos omissos serão decididos pela CONTRATANTE, segundo as disposições contidas na [Lei nº 8.666, de 21 de junho de 1993](#), na [Lei nº 10.520, de 17 de julho de 2002](#) e demais normas federais de licitações e contratos administrativos e, subsidiariamente, segundo as disposições contidas na [Lei nº 8.078, de 11 de setembro de 1990](#) - Código de Defesa do Consumidor - e normas e princípios gerais dos contratos.

CLÁUSULA DÉCIMA SEXTA – PUBLICAÇÃO

SUBCLÁUSULA PRIMEIRA - Incumbirá à CONTRATANTE providenciar a publicação deste instrumento, por extrato, no Diário Oficial da União, no prazo previsto na [Lei nº 8.666, de 21 de junho de 1993](#).

CLÁUSULA DÉCIMA SÉTIMA – FORO

SUBCLÁUSULA PRIMEIRA - É eleito o Foro da **Seção Judiciária de São Paulo - SP - Justiça Federal** para dirimir os litígios que decorrerem da execução deste Termo de Contrato que não possam ser compostos pela conciliação, conforme [art. 55, §2º](#) da [Lei nº 8.666, de 21 de junho de 1993](#).

Para firmeza e validade do pactuado, o presente Termo de Contrato foi lavrado **[na forma eletrônica OU em 2 (duas) vias de igual teor]**, que, depois de lido e achado em ordem, vai assinado pelos contraentes.

São Paulo,de de 2022

Representante legal da CONTRATANTE

Representante legal da CONTRATADA

TESTEMUNHAS:

- 1- (...< Nome e CPF> ...)
- 2- (...< Nome e CPF> ...)

ANEXO III - MODELO DE APRESENTAÇÃO DE PROPOSTA**1 - APRESENTAÇÃO DA PROPOSTA**

1.1 - A <Empresa>, inscrita no CNPJ nº, de acordo com as condições estabelecidas no Edital do **Pregão Eletrônico nº 014/2022 (UASG 113202)**, apresenta proposta conforme a descrição abaixo, as quais analisamos com as cláusulas e condições estipuladas no Edital e seus anexos, com os quais concordamos plenamente, vimos apresentar a nossa proposta.

2 - PLANILHA DE PREÇO

ITEM	DESCRIÇÃO/ESPECIFICAÇÃO	Código Catálogo	UNIDADE MEDIDA	QUANTIDADE ANUAL	VALOR UNITÁRIO	VALOR TOTAL
01	FRASCO PROTETOR DE AGULHA	448699	UNIDADE	39.600	R\$	R\$

3 - VALIDADE DA PROPOSTA

3.1 - Em consonância com o **item 6.5** do Edital do **Pregão Eletrônico nº 014/2022**, esta proposta é válida por **90 (noventa) dias corridos**, a contar do dia de hoje, data de apresentação desta proposta.

4 - PRAZO DE VIGÊNCIA

4.1 - O prazo de vigência da contratação é de **12 (doze) meses**, contados da data de assinatura do contrato e prorrogável na forma do [art. 57, § 1º](#), da [Lei nº 8.666, de 21 de junho de 1993](#).

5 - DECLARAÇÃO

5.1 - Declaramos que em nossos preços estão incluídos todos os custos diretos e indiretos para a perfeita execução do objeto, inclusive despesas com frete, mão de obra, seguros em geral, encargos da Legislação Social Trabalhista, Previdenciária, da infortunística do trabalho e responsabilidade civil por qualquer dano causado a terceiros ou dispêndios resultantes de impostos, taxas, emolumentos, regulamentos e posturas municipais, estaduais e federais, enfim, tudo o que for necessário para a execução total e completa do objeto, bem como nosso lucro, conforme especificações contidas no Edital, sem que caiba, em qualquer caso, direito regressivo em relação ao IPEN-CNEN.

5.2 - Declaramos que temos pleno conhecimento de todos os aspectos relativos à licitação em tela e nossa plena concordância com as condições estabelecidas no Edital e seus anexos.

6 - DADOS DA CONTRATADA

CNPJ/MF: _____. _____. ____ / ____ - ____

Razão Social:

Endereço:

Dados Bancários: Banco:, Agência:, Conta-Corrente:

Optante Simples (SIM ou NÃO):

Telefones: (...) -

E-mail:@.....

Web Site:

7 - REPRESENTANTE LEGAL

Nome:

Cargo/Função:

Carteira de Identidade: Número:, Emissor:

CPF:-.....

Naturalidade:

Telefone: (...) -

E-mail:@.....

8 - DADOS BANCÁRIOS:

Banco:

Agência:

Conta: